

WPD-A

Deckelerhöhung

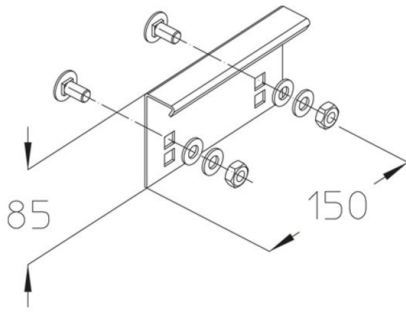

Deckelerhöhung zur Aufständigung von Weitspannbahndeckeln (6 WPD-A/3m). Die Deckel sind mit Deckelklammern im Abstand von 100 mm von den Deckelenden und in der Mitte zu sichern (6 WPDUK/3m). In windexponierten Bereichen muss die Anzahl auf mindestens zehn WPD-A und WPDUK je 3 m erhöht werden. Im Innenbereichen ist die Sicherung mit Deckelklammern optional. Das Füllvolumen der Trasse bleibt unverändert.

Senzimir-feuerverzinkt, nach DIN EN 10346

Artikel	H	B	G
WPD-A S	85 mm	150 mm	0,35 kg
inklusive:			
2x UVS M10-PE		Unverlierbarkeitsscheibe	
2x KLS 10X20		Klemmbefestigungsset	
2x UVS M10		Unverlierbarkeitsscheibe	

Tauchfeuerverzinkt, nach DIN EN ISO 1461

Artikel	H	B	G
WPD-A F	85 mm	150 mm	0,35 kg
inklusive:			
2x KLS 10X20F		Klemmbefestigungsset	
2x UVS M10		Unverlierbarkeitsscheibe	

Edelstahl, Werkstoff Nr. 1.4301 (V2A)

Artikel	H	B	G
WPD-A E	85 mm	150 mm	0,35 kg



Artikel	H	B	G
inklusive: 2x UVS M10-PE 2x KLS 10X20E 2x UVS M10		Unverlierbarkeitsscheibe Klemmbefestigungsset Unverlierbarkeitsscheibe	

H: Höhe
B: Breite
G: Gewicht

DETAILS / ANWENDUNGEN

