

UK

estrichüberdeckter Kanal, zweizügig

Zweizügiger Kanal als geschlossenes Rechteckprofil aus sendzimir-feuerverzinktem Stahlblech mit einem Trennsteg. Ober- und Unterteil sind fest miteinander verbunden und mit integrierten Bohrungen im Seitenfalz versehen.

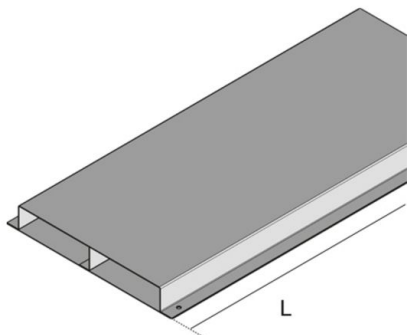

Material	Stahlblech feuerverzinkt
Montageart	Montage auf Rohbetondecke
Einsatzbereich	estrichüberdecktes Kanalsystem
Norm	nach DIN EN 50085
Zulassungen	gemäß VDE/TÜV

Sendzimir-feuerverzinkt, nach DIN EN 10346

Artikel	H	B	B1	B2	L	P _{max}	G
UK 2-28-190S	28 mm	190 mm	95 mm	95 mm	3000 mm	0,75 kN	15,5 kg
UK 2-28-250S	28 mm	250 mm	125 mm	125 mm	3000 mm	0,75 kN	19 kg
UK 2-28-350S	28 mm	350 mm	175 mm	175 mm	3000 mm	0,75 kN	24,7 kg
UK 2-38-190S	38 mm	190 mm	95 mm	95 mm	3000 mm	0,75 kN	16,5 kg
UK 2-38-250S	38 mm	250 mm	125 mm	125 mm	3000 mm	0,75 kN	19,8 kg
UK 2-38-350S	38 mm	350 mm	175 mm	175 mm	3000 mm	0,75 kN	25,5 kg
UK 2-48-190S	48 mm	190 mm	95 mm	95 mm	3000 mm	0,75 kN	17,3 kg
UK 2-48-250S	48 mm	250 mm	125 mm	125 mm	3000 mm	0,75 kN	20,7 kg
UK 2-48-350S	48 mm	350 mm	175 mm	175 mm	3000 mm	0,75 kN	26,8 kg

H: Höhe
B: Breite
B1: Breite
B2: Breite

Seite 1



L: Länge
P_{max}: max. Belastung
G: Gewicht

DETAILS / ANWENDUNGEN

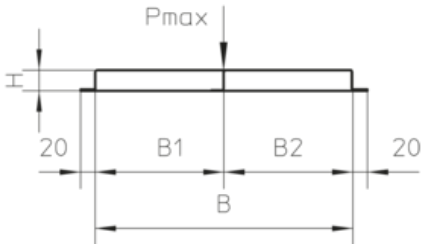

OPTIONALES ZUBEHÖR

UB, UGKB, UN

