

## TBS

Trapezbügel

Herstellerangaben sind zwingend einzuhalten. Abhängung direkt im Trapezprofil.

### Verzinkt

Artikel	Ø	Pzul	G
TBS 8	8 mm	1,3 kN	0,14 kg
inklusive: 1x SES 8X110 1x SEM 8			
		Sechskantschraube, DIN 933 Sechskantmutter, DIN 934	
TBS 10	10 mm	1,3 kN	0,15 kg
inklusive: 1x SES 8X110 1x SEM 8			
		Sechskantschraube, DIN 933 Sechskantmutter, DIN 934	

Ø: Durchmesser  
**Pzul**: zulässige Zugkraft  
**G**: Gewicht

## DETAILS / ANWENDUNGEN



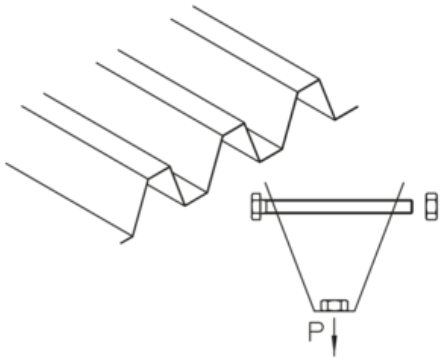

## OPTIONALES ZUBEHÖR

DSAXPEF8 2, DSAHFEF8 3

