

STR 110

Steigtrassentrennsteg, Höhe = 50 mm

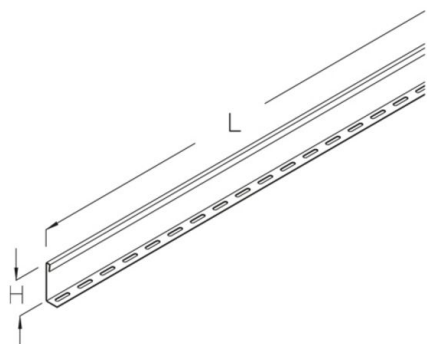

Sendzimir-feuerverzinkt, nach DIN EN 10346

Artikel	H	L	G
STR 110S	50 mm	3000 mm	2,11 kg

Tauchfeuerverzinkt, nach DIN EN ISO 1461

Artikel	H	L	G
STR 110F	50 mm	3000 mm	2,25 kg

Edelstahl, Werkstoff Nr. 1.4301 (V2A)

Artikel	H	L	G
STR 110E	50 mm	3000 mm	2,10 kg

H: Höhe
L: Länge
G: Gewicht

