

## RAE 110

Rinnenanbauecke, Höhe = 110 mm

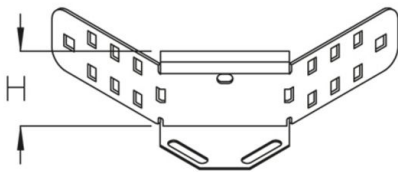

Senzimir-feuerverzinkt, nach DIN EN 10346

Artikel	H	G
RAE 110S	110 mm	0,6 kg
inklusive: 3x KLR Klemmbefestigungsset		

Tauchfeuerverzinkt, nach DIN EN ISO 1461

Artikel	H	G
RAE 110F	110 mm	0,6 kg
inklusive: 3x KLR E Klemmbefestigungsset		

Edelstahl, Werkstoff Nr. 1.4301 (V2A)

Artikel	H	G
RAE 110E	110 mm	0,6 kg
inklusive: 3x KLR E Klemmbefestigungsset		

H: Höhe

Seite 1



**G:** Gewicht

## DETAILS / ANWENDUNGEN

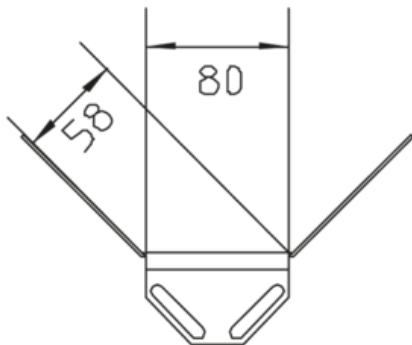

## OPTIONALES ZUBEHÖR

VB, RAED, RTRV 110

