

LW

Langwanne Funktionserhalt, Normtragekonstruktion

Langwanne zur verbesserten Kabelauflage

Die Artikel sind im Brandschutz verwendbar. Technische Parameter siehe Allgemeines bauaufsichtliches Prüfzeugnis (AbP).

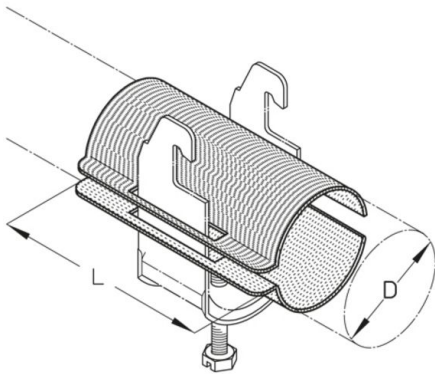

Sendzimir-feuerverzinkt, nach DIN EN 10346

| Artikel | L | D | G |
|---------|--------|------------|--------------|
| LW 12 | 70 mm | 9-12 mm | 0,92 kg/100 |
| LW 16 | 70 mm | 13-16 mm | 0,97 kg/100 |
| LW 20 | 70 mm | 17-20 mm | 1,24 kg/100 |
| LW 24 | 70 mm | 21-24 mm | 1,52 kg/100 |
| LW 28 | 70 mm | 25-28 mm | 1,79 kg/100 |
| LW 32 | 70 mm | 29-32 mm | 2,18 kg/100 |
| LW 36 | 70 mm | 33-36 mm | 2,34 kg/100 |
| LW 40 | 70 mm | 37-40 mm | 2,62 kg/100 |
| LW 44 | 70 mm | 41-44 mm | 3,08 kg/100 |
| LW 48 | 70 mm | 45-48 mm | 3,39 kg/100 |
| LW 52 | 70 mm | 49-52 mm | 3,64 kg/100 |
| LW 56 | 70 mm | 53-56 mm | 3,98 kg/100 |
| LW 60 | 70 mm | 57-60 mm | 4,26 kg/100 |
| LW 64 | 70 mm | 61-64 mm | 4,53 kg/100 |
| LW 70 | 70 mm | 65-70 mm | 5,95 kg/100 |
| LW 76 | 70 mm | 71-76 mm | 11,50 kg/100 |
| LW 82 | 100 mm | 77-82 mm | 12,30 kg/100 |
| LW 88 | 100 mm | 83-88 mm | 13,00 kg/100 |
| LW 94 | 100 mm | 89-94 mm | 13,80 kg/100 |
| LW 100 | 100 mm | 95-100 mm | 15,00 kg/100 |
| LW 110 | 100 mm | 101-110 mm | 16,50 kg/100 |

Seite 1



| Artikel | L | D | G |
|---------|--------|------------|--------------|
| LW 120 | 100 mm | 111-120 mm | 17,80 kg/100 |

L: Länge
D: Durchmesser
G: Gewicht

OPTIONALES ZUBEHÖR

H

