

LGVH-BS 60

Leiterverbinder, horizontal, Höhe = 60 mm Funktionserhalt, Normtragekonstruktion

Die Artikel sind im Brandschutz verwendbar. Technische Parameter siehe Allgemeines bauaufsichtliches Prüfzeugnis (AbP).

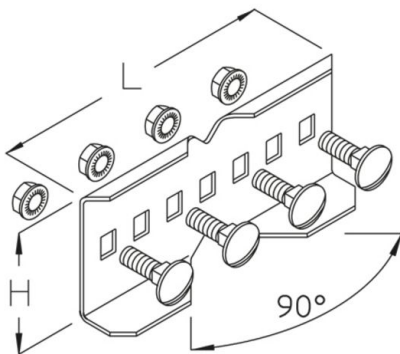

Sendzimir-feuerverzinkt, nach DIN EN 10346

Artikel	L	G
LGVH-BS 60S	150 mm	0,28 kg
inklusive: 4x KLS 8X16	Klemmbefestigungsset	

Tauchfeuerverzinkt, nach DIN EN ISO 1461

Artikel	L	G
LGVH-BS 60F	150 mm	0,3 kg
inklusive: 4x KLS 8X16E	Klemmbefestigungsset	

L: Länge
G: Gewicht

DETAILS / ANWENDUNGEN



