

KW-BS

Wandkonsole, Standard Funktionserhalt, Normtragekonstruktion

Wandkonsole, Standard-Ausführung. Für die Befestigung an Wänden. Mit Befestigungsmöglichkeit für Adapter und zusätzlicher Gewindestababhängung. Unterstützungsabstand max. 1,2 m. Geprüft nach DIN 4102-12.

Die Artikel sind im Brandschutz verwendbar. Technische Parameter siehe Allgemeines bauaufsichtliches Prüfzeugnis (AbP).

Tauchfeuerverzinkt, nach DIN EN ISO 1461

Artikel	H	B1	B2	L	G
KW-BS 010F	45 mm	100 mm	115 mm	124 mm	0,13 kg
KW-BS 020F	70 mm	200 mm	215 mm	225 mm	0,32 kg
KW-BS 030F	70 mm	300 mm	315 mm	326 mm	0,44 kg
KW-BS 040F	90 mm	400 mm	415 mm	426 mm	0,79 kg

H: Höhe
B1: Breite
B2: Breite
L: Länge
G: Gewicht

DETAILS / ANWENDUNGEN



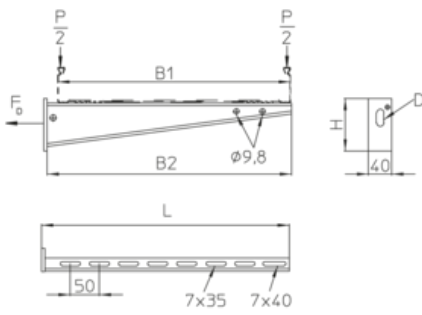

L < 220, D=11x20
L >= 220, D=13x30

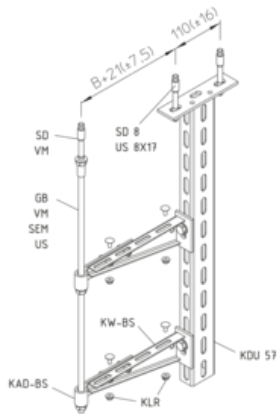
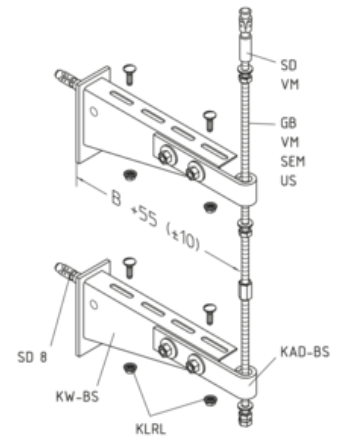
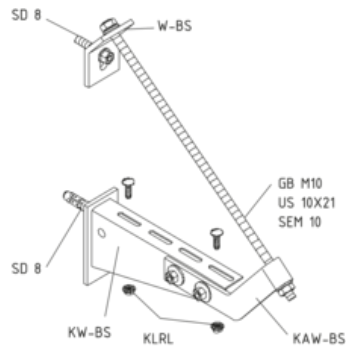

OPTIONALES ZUBEHÖR

KAD-BS, KAW-BS, W-BS, SD, SAZ, KLU, KLR, GB, VM

