

## GVR

### Gitterbahnrastverbinder

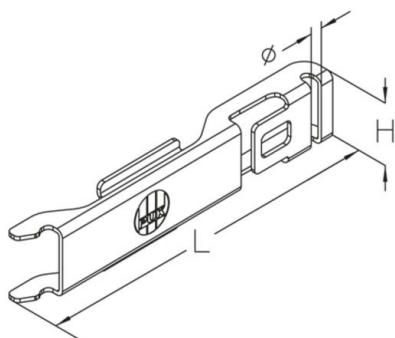

Einsetzbar an Gitterbahnen mit einem Drahtabstand von 100 mm. Universeller Einsatz des Schnappverbinders bei Seiten- oder Bodenverbindungen. Schraubenlose Montage/Demontage. Spielfreie Ausführungen für Ø4 mm Drahtstärke.

Der Gitterbahnrastverbinder ist für die Gitterbahnen Typ G 50 für Breiten bis einschließlich 300 mm und für Typ G 100 für Breiten bis einschließlich 200 mm geeignet.

#### Sendzimir-feuerverzinkt, nach DIN EN 10346

| Artikel  | H     | L      | Ø      | G       |
|----------|-------|--------|--------|---------|
| GVR 4.0S | 26 mm | 131 mm | 4,0 mm | 0,05 kg |

#### Edelstahl, Werkstoff Nr. 1.4301 (V2A)

| Artikel  | H     | L      | Ø      | G       |
|----------|-------|--------|--------|---------|
| GVR 4.0E | 26 mm | 131 mm | 4,0 mm | 0,05 kg |

#### Edelstahl, Werkstoff Nr. 1.4571/1.4404 (V4A)

| Artikel   | H     | L      | Ø      | G       |
|-----------|-------|--------|--------|---------|
| GVR 4.0E4 | 26 mm | 131 mm | 4,0 mm | 0,05 kg |

**H:** Höhe  
**L:** Länge  
**Ø:** Durchmesser  
**G:** Gewicht



## DETAILS / ANWENDUNGEN

