

GTR 100

Gitterbahntrennsteg, Höhe = 80 mm

Gitterbahntrennsteg inkl. Klemmbefestigungen

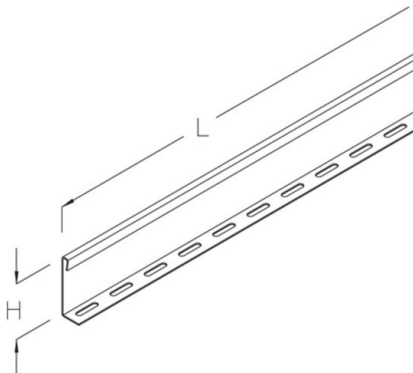

Sendzimir-feuerverzinkt, nach DIN EN 10346

Artikel	H	L	G
GTR 100S	80 mm	3000 mm	2,5 kg
inklusive:			
3x FRSV 6X16	Flachrundschraube mit kurzem Vierkant, DIN 603		
3x KLU-L F	Lasche für KLU		
3x SEMS 6	Mutter mit Flansch, DIN EN 1661		

Tauchfeuerverzinkt, nach DIN EN ISO 1461

Artikel	H	L	G
GTR 100F	80 mm	3000 mm	2,7 kg
inklusive:			
3x KLU-L F	Lasche für KLU		
3x FRSV 6X16E	Flachrundschraube mit kurzem Vierkant, DIN 603		
3x SEMS 6E	Mutter mit Flansch, DIN EN 1661		

Edelstahl, Werkstoff Nr. 1.4301 (V2A)

Artikel	H	L	G
GTR 100E	80 mm	3000 mm	2,7 kg



Artikel	H	L	G
inklusive: 3x KLU-L E 3x FRSV 6X16E 3x SEMS 6E			
		Lasche für KLU Flachrundschraube mit kurzem Vierkant, DIN 603 Mutter mit Flansch, DIN EN 1661	

H: Höhe
L: Länge
G: Gewicht

DETAILS / ANWENDUNGEN

