

## GBH 50

Distanzbügel für Gitterbahnrastrermaß 50

Distanzbügel zur horizontal-vertikalen Wandbefestigung von Gitterbahnen. Geeignet für eine Montage an den Längsdrähten im Boden der Gitterbahnen G 50 und G 100 ab einer Breite von 316 mm. Für die Montage sind zwei Distanzbügel notwendig.

Der Unterstützungsabstand ist entsprechend der örtlichen Gegebenheiten zu wählen, maximal 1 m.

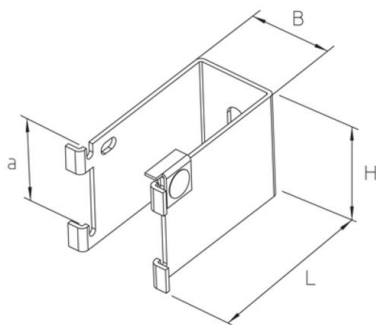

Sendzimir-feuerverzinkt, nach DIN EN 10346

Artikel	H	B	L	a	G
GBH 50S	65 mm	50 mm	100 mm	50 mm	0,37 kg
inklusive:					
1x GBH-SL S	Distanzbügel-Sicherungslasche				
1x FRSV 6X12	Flachrundschraube mit kurzem Vierkant, DIN 603				
1x SEMS 6	Mutter mit Flansch, DIN EN 1661				

Tauchfeuerverzinkt, nach DIN EN ISO 1461

Artikel	H	B	L	a	G
GBH 50F	65 mm	50 mm	100 mm	50 mm	0,34 kg
inklusive:					
1x GBH-SL F	Distanzbügel-Sicherungslasche				
1x FRSV 6X12E	Flachrundschraube mit kurzem Vierkant, DIN 603				
1x SEMS 6E	Mutter mit Flansch, DIN EN 1661				

Edelstahl, Werkstoff Nr. 1.4301 (V2A)

Artikel	H	B	L	a	G
GBH 50E	65 mm	50 mm	100 mm	50 mm	0,37 kg



Artikel	H	B	L	a	G
---------	---	---	---	---	---

inklusive:

1x GBH-SL E  
1x FRSV 6X12E  
1x SEMS 6E

Distanzbügel-Sicherungsglasche  
Flachrundschraube mit kurzem Vierkant, DIN 603  
Mutter mit Flansch, DIN EN 1661

**H:** Höhe  
**B:** Breite  
**L:** Länge  
**a:** Drahtabstand  
**G:** Gewicht

## DETAILS / ANWENDUNGEN

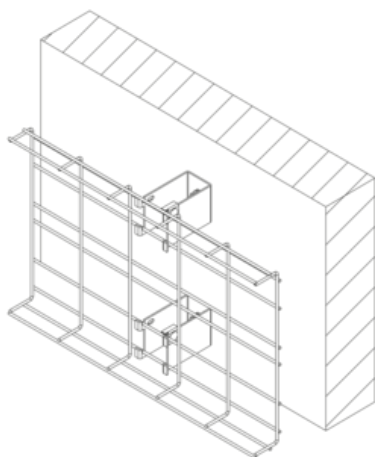

## OPTIONALES ZUBEHÖR

GBH SL

