

GBAG 20
GBAG 30

GBAG 10

GBAG

Mittelabhängung, außenliegend

Außenliegende Mittelabhängung mit Gewindestab für Gitterbahnen. Für Bahnbreiten bis 300 mm. Ein Gewindestab (L = 1000 mm) ist im Set enthalten.

F_D/P : Faktor zur Berechnung der Dübellast F_D mit tatsächlicher Konsollast P bzw. Summe tatsächlicher Konsollasten.

Sendzimir-feuerverzinkt, nach DIN EN 10346

Artikel	B	L	P_{max}	F_D/P	G
GBAG 10S	100 mm	41 mm	0,5 kN	1	0,42 kg
inklusive:					
1x GB M8-10		Gewindestange, DIN 976-1			
2x GV-L 30F		Gitterbahnverbinder			
1x US 8X17		Unterlegscheibe, DIN EN ISO 7089			
3x SEM 8		Sechskantmutter, DIN 934			
GBAG 20S	200 mm	180 mm	0,5 kN	1	0,5 kg
inklusive:					
1x GB M8-10		Gewindestange, DIN 976-1			
1x GV-L 30F		Gitterbahnverbinder			
3x SEM 8		Sechskantmutter, DIN 934			
1x US 8X25		Unterlegscheibe, DIN EN ISO 7093			
GBAG 30S	300 mm	280 mm	0,5 kN	1	0,57 kg
inklusive:					
1x GB M8-10		Gewindestange, DIN 976-1			
1x GV-L 30F		Gitterbahnverbinder			
1x US 8X25		Unterlegscheibe, DIN EN ISO 7093			
3x SEM 8		Sechskantmutter, DIN 934			

Edelstahl, Werkstoff Nr. 1.4301 (V2A)

Artikel	B	L	P_{max}	F_D/P	G
GBAG 10E	100 mm	41 mm	0,5 kN	1	0,42 kg



Artikel	B	L	P_{max}	F_D/P	G
inklusive:					
1x GB M8-10E					
3x SEM 8E					
1x US 8X17E					
2x GV-L 30E					
					Gewindestange, DIN 976-1
					Sechskantmutter, DIN 934
					Unterlegscheibe, DIN EN ISO 7089
					Gitterbahnverbinder
GBAG 20E	200 mm	180 mm	0,5 kN	1	0,5 kg
inklusive:					
1x GB M8-10E					
3x SEM 8E					
1x US 8X25E					
1x GV-L 30E					
					Gewindestange, DIN 976-1
					Sechskantmutter, DIN 934
					Unterlegscheibe, DIN EN ISO 7093
					Gitterbahnverbinder
GBAG 30E	300 mm	280 mm	0,5 kN	1	0,57 kg
inklusive:					
1x GB M8-10E					
3x SEM 8E					
1x US 8X25E					
1x GV-L 30E					
					Gewindestange, DIN 976-1
					Sechskantmutter, DIN 934
					Unterlegscheibe, DIN EN ISO 7093
					Gitterbahnverbinder

B: Breite
L: Länge
 P_{max} : max. Belastung
 F_D/P : Dübel-/Konsollast
G: Gewicht

DETAILS / ANWENDUNGEN

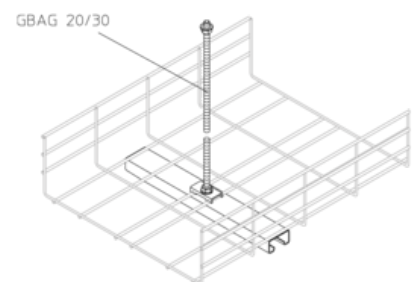
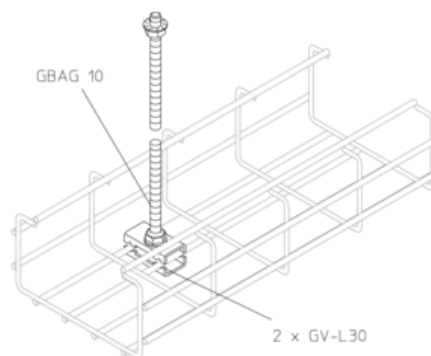
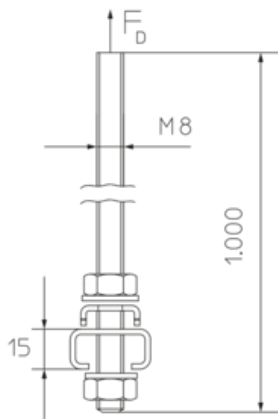

OPTIONALES ZUBEHÖR

SAZ

