

## WLKLT

### Weitspannkabelleiter-Klemme

Die Klemmbefestigung WLKLT ist ein Zubehörteil für die Weitspann-Holmstütze WLHS, wenn sie der Lagesicherung einer Weitspanntrasse WL oder WLR 200 auf Stahlträgern dient. Sie besteht aus tauchfeuerverzinktem Stahl.

Stahl, stück-/tauchfeuerverzinkt

Artikel	H	B	L	k	SW	M	Gewicht
WLKLT F	45 mm	64 mm	30 mm	3 - 25 mm	10 mm	4,0 Nm	0,137 kg

**H:** Höhe  
**B:** Breite  
**L:** Länge  
**k:** Klemmbereich  
**SW:** Schlüsselweite  
**M:** Drehmoment  
**Gewicht:** Gewicht je Lagermengeneinheit

## DETAIL- UND ANWENDUNGSBILDER

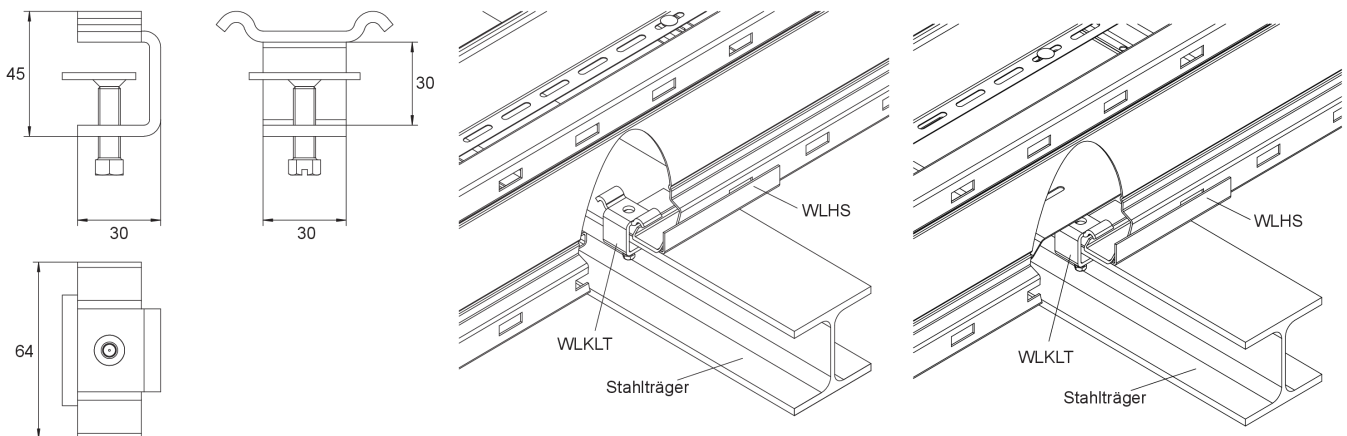

Seite 1



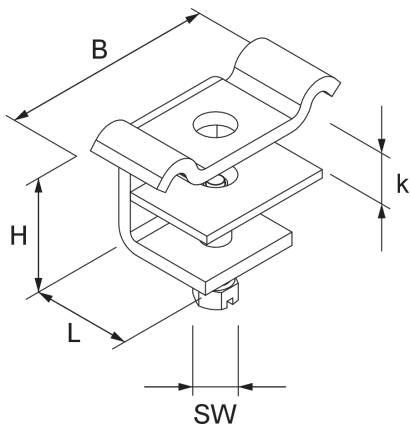

## OPTIONALES ZUBEHÖR

WLHS

