

## WLKL

### Weitspannkabelleiter-Klemmbefestigung

Die Klemmbefestigung WLKL ist ein Zubehörteil für die Weitspann-Holmstütze WLHS, wenn sie der Lagesicherung einer Weitspanntrasse WL oder WLR 200 auf Konsolen vom Typ KWS dient. Verschiedene Materialien und Oberflächen sorgen dafür, dass die Korrosionsschutzanforderungen unterschiedlichster Anwendungsgebiete erfüllt werden.

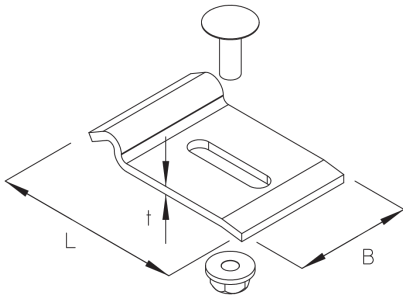

### Stahl, band-/sendzimirverzinkt

Artikel	t	Gewicht
WLKL S	3,00 mm	0,128 kg
inklusive:		
1 x FRSV 6X16, 1 x SEMS 6		

### Stahl, stück-/tauchfeuerverzinkt

Artikel	t	Gewicht
WLKL F	3,00 mm	0,130 kg
inklusive:		
1 x FRSV 6X16E, 1 x SEMS 6E		

**t:** Materialstärke

**Gewicht:** Gewicht je Lagermengeneinheit

## DETAIL- UND ANWENDUNGSBILDER



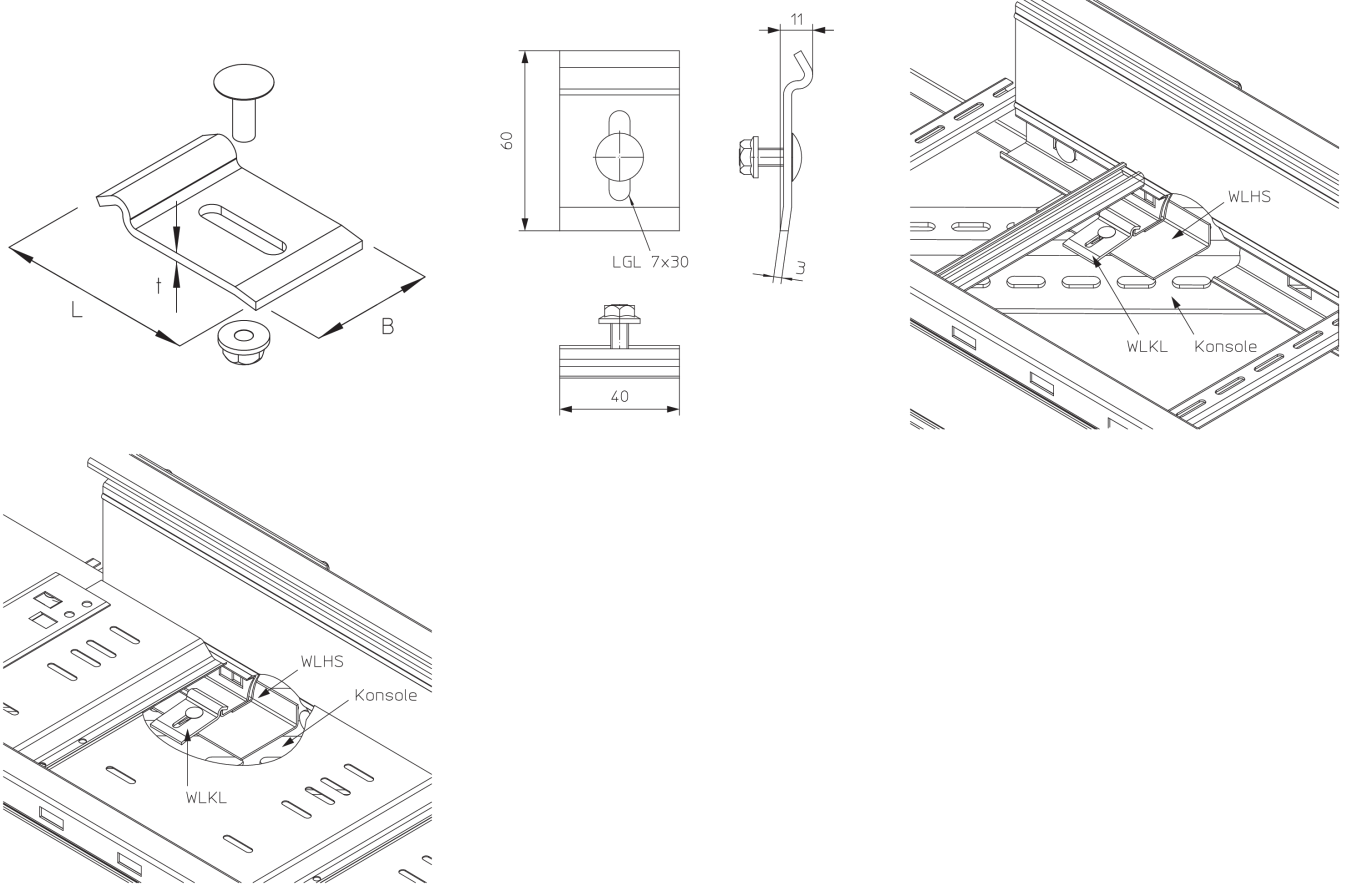

## OPTIONALES ZUBEHÖR

WLHS

