

UGET 3 SCD

Gerätebechereinbauträger Lichtwellentechnik

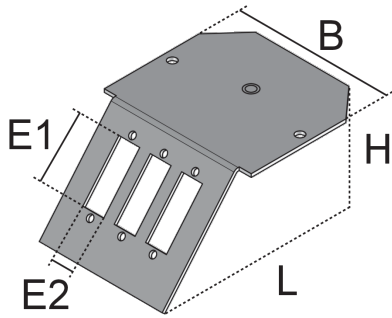

Bei den Bauelementen UGET 3 SCD handelt es sich um Gerätebechereinbauträger aus dem Portfolio der Unterflursysteme. Die Einbauträger werden in die Gerätebecher UG geschraubt und dienen dort zur Aufnahme von maximal 3 Lichtwellen-Datenjacks des Typs SC-Duplex. Sie sind aus sendzimir-feuerverzinktem Stahlblech, nach DIN EN 10346, in der Farbe Schwarz (ähnlich RAL 9011) gefertigt und mit einem Einbaumaß E1 von 26.4 mm und E2 von 9.8 mm erhältlich.

Stahl, band-/sendzimirverzinkt

Artikel	H	B	L	E1	E2	Farbe	Datenjacks	Gewicht
UGET-3-SCD 113	42 mm	69 mm	107 mm	26,4 mm	9,8 mm	9011	3	0,078 kg

H: Höhe
B: Breite
L: Länge
E1: Einbaumaß E1
E2: Einbaumaß E2
Datenjacks: max. Anzahl installierbarer Datenjacks
Gewicht: Gewicht je Lagermengeneinheit

DETAIL- UND ANWENDUNGSBILDER

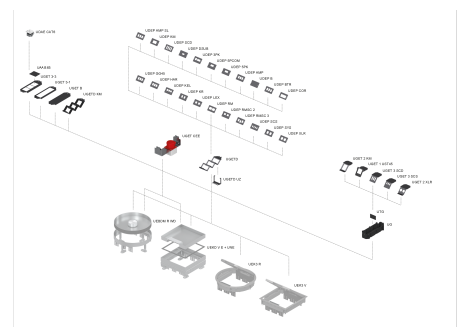
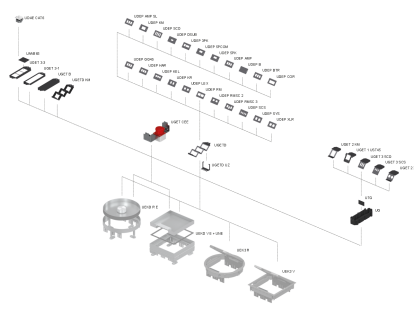
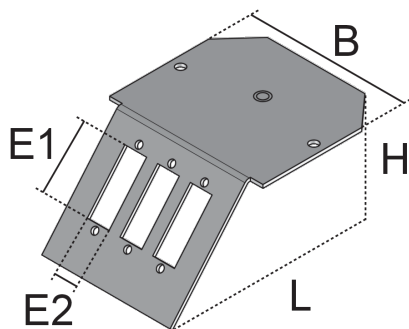

OPTIONALES ZUBEHÖR

UG

