

## UET112 R MR

### Tubus

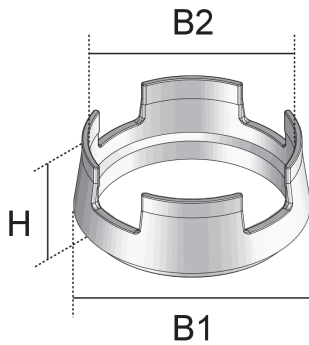

Bei UET112 R MR handelt es sich um bodenüberragende Leitungsauslässe, die in eine Maschinenreinigungseinheit UEEDM MR mit Tubusmontagesatz verschraubt werden. Die Auslässe eignen sich für nass gepflegte Böden in Räumen mit Büroverkehrslasten, die mit Bodenreinigungsmaschinen gesäubert werden. Sie sind in den Werkstoffen Aluminium, Edelstahl oder naturfarben anodiert erhältlich. Die Leitungsauslässe können mit einer Höhe von 39 mm, einer Breite B1 von 112 mm und B2 von 94 mm erworben werden.



Artikel	H	B	Gewicht
UET112-R-MR	45 mm	113 mm	0,155 kg

**H:** Höhe

**B:** Breite

**Gewicht:** Gewicht je Lagermengeneinheit

## DETAIL- UND ANWENDUNGSBILDER

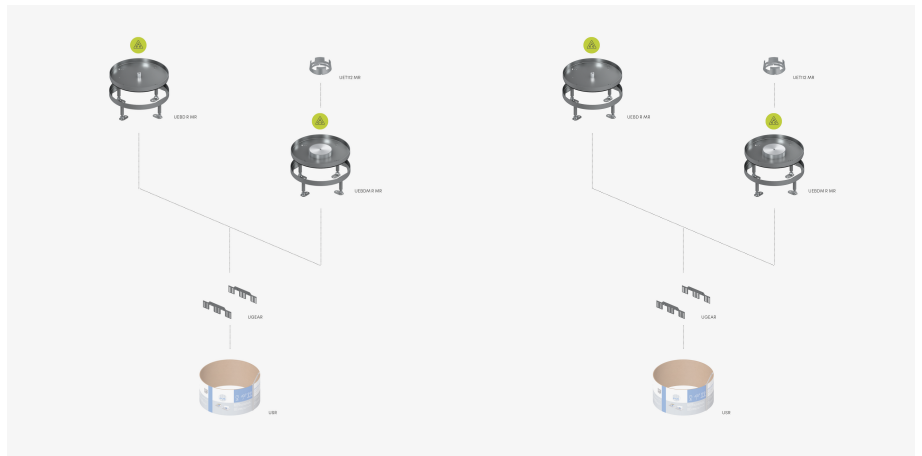
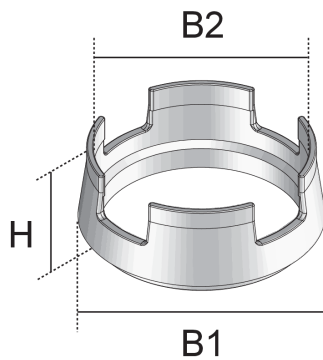

Nass gepflegt

DIN

Belastungsanforderungen gemäß, DIN EN 50085

