

UEBD1-2 V E

Edelstahl-Blinddeckel-Einzelauslasskassette, 2-fach, eckig

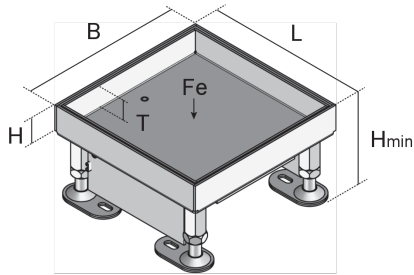

Bei den Bauelementen UEBD1-2 V E handelt es sich um viereckige Blinddeckel-Einzelauslasskassetten mit Stoßkante. Die Einbaueinheiten setzen sich aus einem nivellierbaren Kassetteneinbaurahmen und einer Blindkassette zusammen und dienen der Aufnahme von zwei Einbaugeräten. Sie eignen sich zum Einbau in Bodendosen und Doppel- oder Hohlraumbodenöffnungen in nass gepflegten Räumen mit Büroverkehrslasten. Die Kassetten und Rahmen werden aus Edelstahl, Werkstoff Nr. 1.4301 (V2A) und die Unterkonstruktionen aus feuerverzinktem Stahlblech gefertigt. Sie sind mit einem Einbaumaß von 164 x 164 mm, einem IP-Schutzgrad von IP 54 im ungenutzten Zustand und einem Nivellierbereich von 45 mm erhältlich.



Artikel	H _{min}	N	E	P _{max}	IP _n	Gewicht
UEBD1-2 15-V E	80 mm	45 mm	164 x 164 mm	2,00 kN	IP-54	1,416 kg
UEBD1-2 25-V E	90 mm	45 mm	164 x 164 mm	2,00 kN	IP-54	1,632 kg

H_{min}: min. Einbauhöhe

N: Nivellierbereich

E: Einbaumaß

P_{max}: max. Belastung

IP_n: IP-Schutzgrad im nicht genutzten Zustand

Gewicht: Gewicht je Lagermengeneinheit

DETAIL- UND ANWENDUNGSBILDER



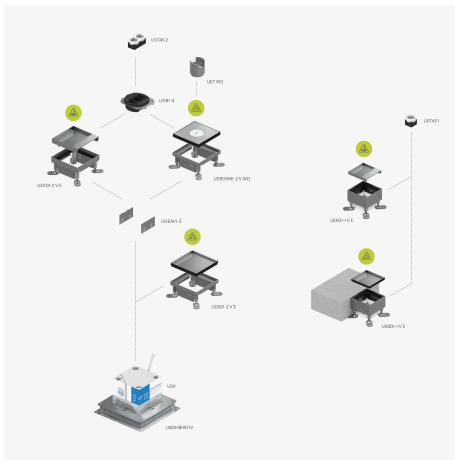
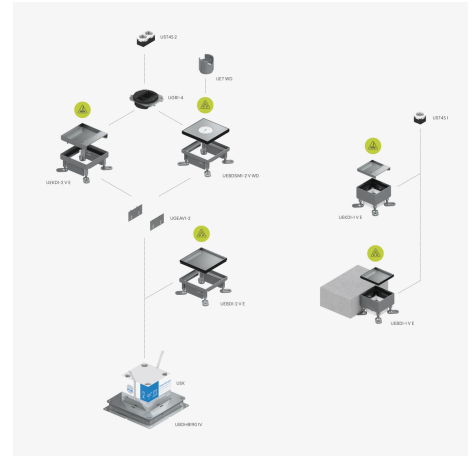
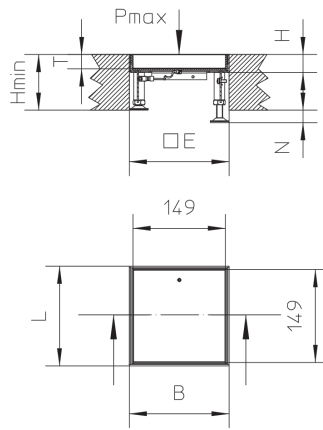
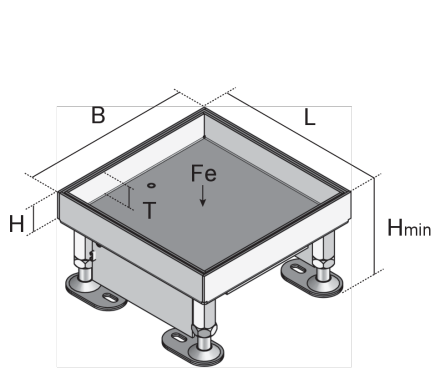

OPTIONALES ZUBEHÖR

UGEAV1-2, UGR1-4



Nass gepflegt



Belastungsanforderungen gemäß, DIN EN 50085

