

UBSFW

Bodenwanne

Das Bauteil UBSFW ist eine Bodenwanne für den Estrichbündigen Kanal UBSF. Wenn elektromagnetische Verträglichkeit (EMV) gefordert ist, kann die Bodenwanne UBSFW verwendet werden. Sie ist aus feuerverzinktem Stahlblech gefertigt und in verschiedenen Breiten erhältlich. Das Bauteil entspricht der DIN EN 50085 – der europäischen Norm für Elektroinstallationskanalsysteme, und ist vom VDE geprüft und zertifiziert.



Stahl, band-/sendzimirverzinkt

Artikel	H	B	L	t	Gewicht
UBSFW 20S	10 mm	200 mm	2000 mm	0,75 mm	2,565 kg
UBSFW 30S	10 mm	300 mm	2000 mm	0,75 mm	3,742 kg
UBSFW 40S	10 mm	400 mm	2000 mm	0,75 mm	4,920 kg
UBSFW 50S	10 mm	500 mm	2000 mm	0,75 mm	6,097 kg
UBSFW 60S	10 mm	600 mm	2000 mm	0,75 mm	7,275 kg

H: Höhe

B: Breite

L: Länge

t: Materialstärke

Gewicht: Gewicht je Lagereinheit

DETAIL- UND ANWENDUNGSBILDER

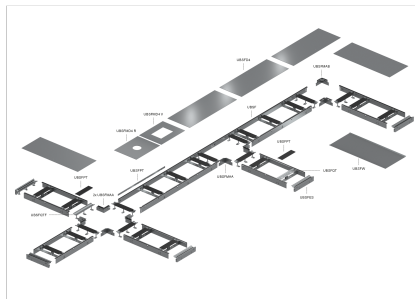
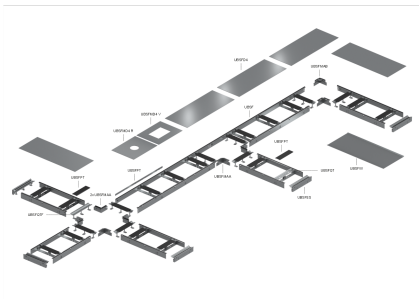

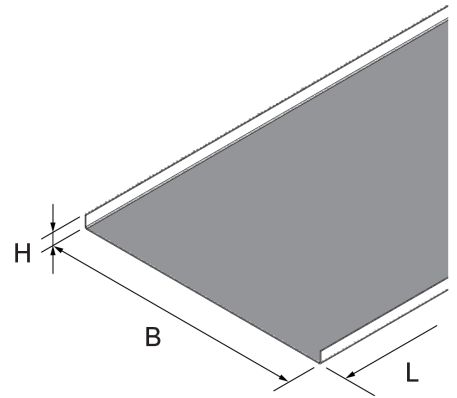

DIN

Belastungsanforderungen gemäß, DIN EN 50085

