

## UBSFMAA

### Montagesatz T-Abzweig

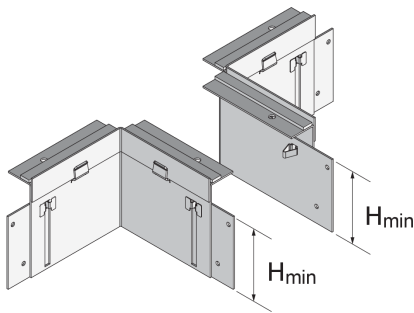

UBSFMAA ist ein Montagesatz aus feuerverzinktem Stahlblech zur Erstellung von T-Abzweigen im Estrichbündigen Kanalsystem UBSF. Die vormontierten Belagstoßprofile (Belagsniveau: 0 und 3 mm) sind im Lieferumfang enthalten. Die notwendigen Traversen und Nivellierfüße müssen separat bestellt werden. Bis zu einer Profilbreite von 300 mm werden 2 Nivellierfüße je Traverse benötigt, ab einer Profilbreite von 400 mm werden 3 Nivellierfüße je Traverse benötigt. Die minimale Einbauhöhe des Montagesatzes variiert je nach Produkt zwischen 60 und 150 mm. Das Bauteil entspricht der DIN EN 50085 – der europäischen Norm für Elektroinstallationskanalsysteme, und ist vom VDE geprüft und zertifiziert.

DIN

Stahl, band-/sendzimirverzinkt

Artikel	H <sub>min</sub>	N	Gewicht
UBSFMAA 60S	60 mm	20 mm	0,579 kg
UBSFMAA 75S	75 mm	30 mm	0,653 kg
UBSFMAA 100S	100 mm	55 mm	0,790 kg
UBSFMAA 150S	150 mm	105 mm	1,051 kg

**H<sub>min</sub>**: min. Einbauhöhe

**N**: Nivellierbereich

**Gewicht**: Gewicht je Lagermengeneinheit

## DETAIL- UND ANWENDUNGSBILDER



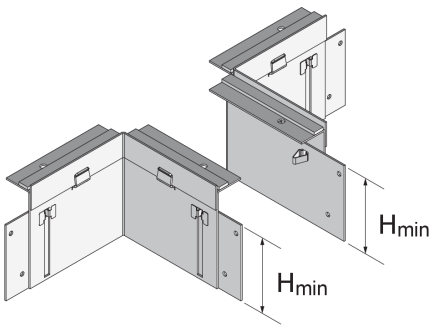
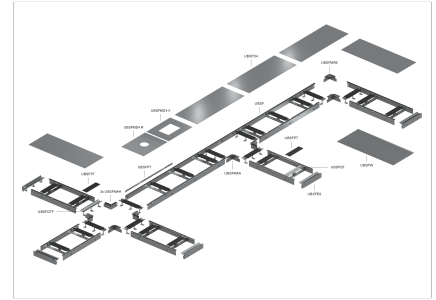
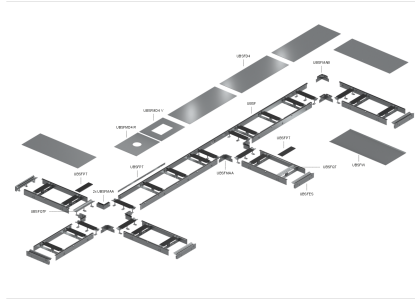
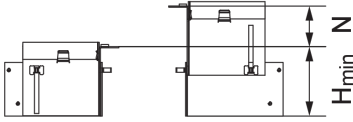

DIN

Belastungsanforderungen gemäß, DIN EN 50085

