

UBEBGT

Geräteträgeraufnahme

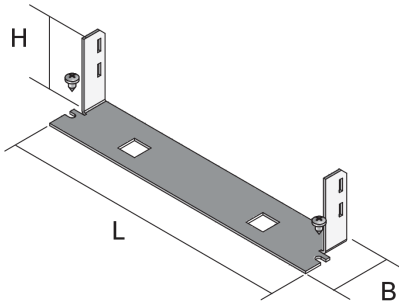

Bei den Produktlösungen UBEBGT handelt es sich um Elemente zur Aufnahme von Gerätebechern und Datenträgern innerhalb der estrichbündigen Kanalsysteme CHALI, welche in den Bürstenkanal verschraubt werden. Diese Montagekomponenten werden aus sendzimir-feuerverzinktem Stahlblech gemäß DIN EN 10346 gefertigt und sind in einer Länge von 244 mm, einer Breite von 45 mm und einer Höhe von 63 mm erhältlich. Sie besitzen eine VDE/TÜV-Zulassung gemäß DIN EN 50085.



Artikel	H	B	L	Gewicht
UBEBGT S	63 mm	45 mm	244 mm	0,198 kg
inklusive: 2 x BLS 4.8X9.5				

H: Höhe

B: Breite

L: Länge

Gewicht: Gewicht je Lagermengeneinheit

DETAIL- UND ANWENDUNGSBILDER

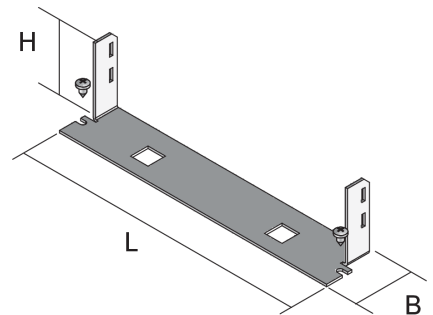
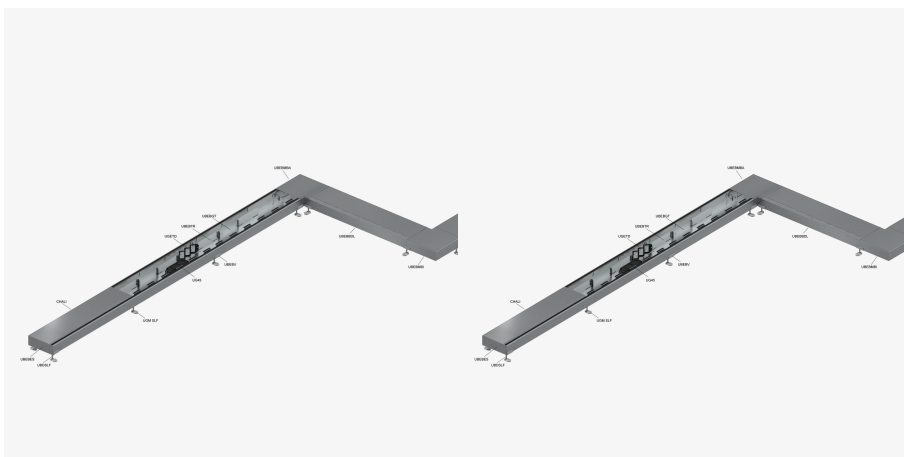

Seite 1



OPTIONALES ZUBEHÖR

CHALI

DIN

Belastungsanforderungen gemäß, DIN EN 50085

