

## STU 50

### Steigtrasse, ungleichschenkliges U-Profil

Die Steigtrassen STU 50 bestehen aus gelochten Seitenholmen im U-Profil und Sprossen aus Profilschienen 40x22 mm. Sie sind für eine maximale Belastung bis 2,00 kN ausgelegt, weisen Breiten von 210 bis 800 mm auf und sind in den Standardlängen 3000 und 6000 mm erhältlich. Verschiedene Materialien und Oberflächen sorgen dafür, dass die Korrosionsanforderungen unterschiedlichster Anwendungsgebiete erfüllt werden.

#### Stahl, band-/sendzimirverzinkt

Artikel	H	B	L	P <sub>max</sub>	Gewicht
STU 50-02-3S	50 mm	200 mm	3000 mm	2,00 kN	9,750 kg
STU 50-02S	50 mm	200 mm	6000 mm	2,00 kN	19,500 kg
STU 50-03-3S	50 mm	300 mm	3000 mm	2,00 kN	10,350 kg
STU 50-03S	50 mm	300 mm	6000 mm	2,00 kN	20,700 kg
STU 50-04-3S	50 mm	400 mm	3000 mm	2,00 kN	10,900 kg
STU 50-04S	50 mm	400 mm	6000 mm	2,00 kN	21,800 kg
STU 50-05-3S	50 mm	500 mm	3000 mm	2,00 kN	11,500 kg
STU 50-05S	50 mm	500 mm	6000 mm	2,00 kN	23,000 kg
STU 50-06-3S	50 mm	600 mm	3000 mm	2,00 kN	12,050 kg
STU 50-06S	50 mm	600 mm	6000 mm	2,00 kN	24,100 kg
STU 50-07-3S	50 mm	700 mm	3000 mm	2,00 kN	12,650 kg
STU 50-07S	50 mm	700 mm	6000 mm	2,00 kN	25,300 kg
STU 50-08-3S	50 mm	800 mm	3000 mm	2,00 kN	13,250 kg
STU 50-08S	50 mm	800 mm	6000 mm	2,00 kN	26,500 kg

#### Stahl, stück-/tauchfeuerverzinkt

Artikel	H	B	L	P <sub>max</sub>	Gewicht
STU 50-02-3F	50 mm	200 mm	3000 mm	2,00 kN	10,500 kg
STU 50-02F	50 mm	200 mm	6000 mm	2,00 kN	21,000 kg



PohlCon GmbH  
 Nobelstraße 51 | 12057 Berlin  
 Telefon: +49 30 68283-04 | Fax: +49 30 68283-383 | contact@pohlcon.com



# PRODUKTINFORMATION

Artikel	H	B	L	$P_{max}$	Gewicht
STU 50-03-3F	50 mm	300 mm	3000 mm	2,00 kN	11,050 kg
STU 50-03F	50 mm	300 mm	6000 mm	2,00 kN	22,100 kg
STU 50-04-3F	50 mm	400 mm	3000 mm	2,00 kN	11,650 kg
STU 50-04F	50 mm	400 mm	6000 mm	2,00 kN	23,300 kg
STU 50-05-3F	50 mm	500 mm	3000 mm	2,00 kN	12,300 kg
STU 50-05F	50 mm	500 mm	6000 mm	2,00 kN	24,600 kg
STU 50-06-3F	50 mm	600 mm	3000 mm	2,00 kN	12,900 kg
STU 50-06F	50 mm	600 mm	6000 mm	2,00 kN	25,800 kg
STU 50-07-3F	50 mm	700 mm	3000 mm	2,00 kN	13,550 kg
STU 50-07F	50 mm	700 mm	6000 mm	2,00 kN	27,100 kg
STU 50-08-3F	50 mm	800 mm	3000 mm	2,00 kN	14,150 kg
STU 50-08F	50 mm	800 mm	6000 mm	2,00 kN	28,300 kg

**H:** Höhe  
**B:** Breite  
**L:** Länge  
 **$P_{max}$ :** max. Belastung  
**Gewicht:** Gewicht je Lagermengeneinheit

## DETAIL- UND ANWENDUNGSBILDER

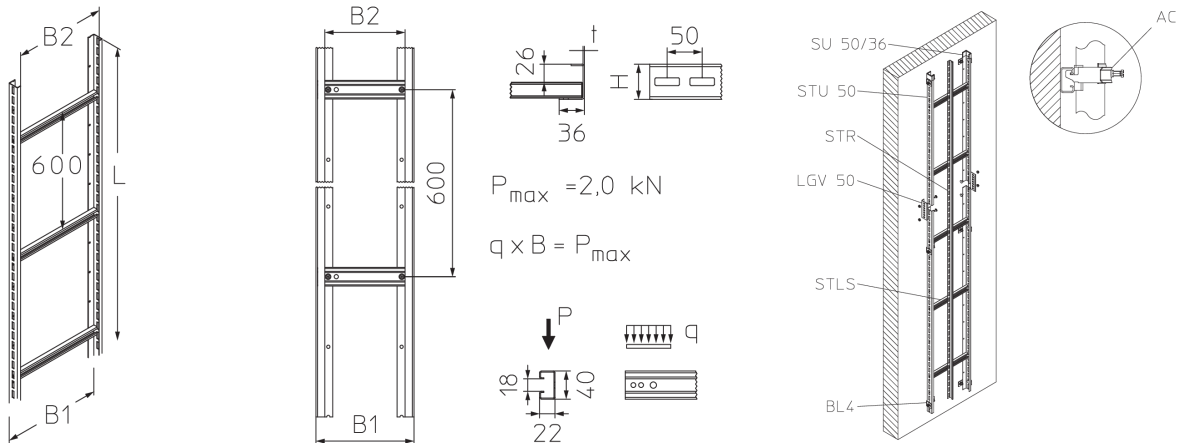

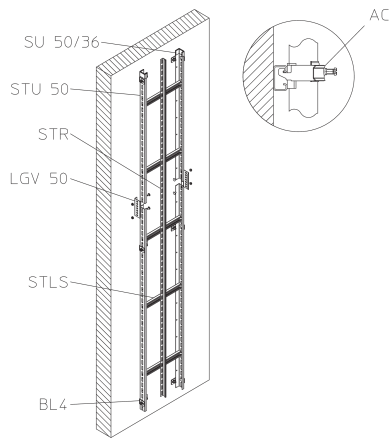

## OPTIONALES ZUBEHÖR

AC, BGUQ 50, BL 4, KZF, KZS, LGV 50, LH, RD, STD-A, STLS, STR 110, STR 50, SU 50/36

