

## SRHD

Schutzrohr-Halter, schwenkbar

Mithilfe des drehbaren Schutzrohrhalters SRHD wird das Schutzrohrsystem an der entsprechenden Kabelbahn befestigt. Er steht mit Durchmessern von 30 oder 60 mm zur Verfügung. Verschiedene Materialien und Oberflächen sorgen dafür, dass die Korrosionsschutzanforderungen unterschiedlichster Anwendungsgebiete erfüllt werden.

Stahl, stück-/tauchfeuerverzinkt

Artikel	H	B	L	D	t	Gewicht
SRHD 30F	62 mm	15 mm	80 mm	30 mm	1,50 mm	0,700 kg
SRHD 60F	102 mm	15 mm	115 mm	60 mm	2,00 mm	1,200 kg

Edelstahl, Werkstoff Nr. 1.4301 (V2A)

Artikel	H	B	L	D	t	Gewicht
SRHD 30E	62 mm	15 mm	80 mm	30 mm	1,50 mm	0,700 kg
SRHD 60E	102 mm	15 mm	115 mm	60 mm	2,00 mm	1,200 kg

**H:** Höhe

**B:** Breite

**L:** Länge

**D:** Durchmesser

**t:** Materialstärke

**Gewicht:** Gewicht je Lagermengeneinheit

## DETAIL- UND ANWENDUNGSBILDER



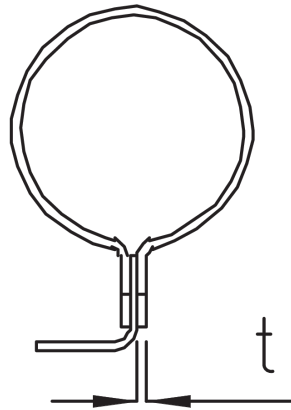
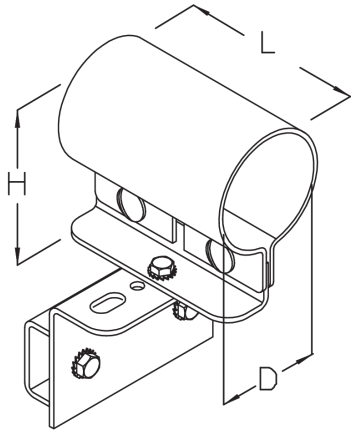

## OPTIONALES ZUBEHÖR

SR, SRL, SRB 45, SRB 90

