

## SKS A

Spannklaue, schwer, A/KHA 21/41/42/82

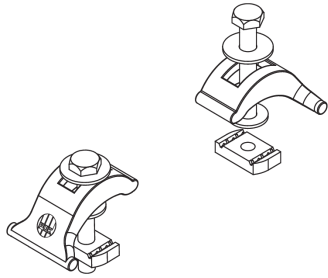

Das Trägerklemmenset SKS A ist mit den Montageschienen A 41 sowie KHA 21, 41, 42 und 82 kombinierbar. Es dient der Befestigung von Konsolträgern an Stahlträgern. Das Set ist bis max. 20 kN belastbar. Der Klemmbereich erstreckt sich von 10 - 30 mm. Verschiedene Materialien und Oberflächen sorgen dafür, dass die Korrosionsschutzanforderungen unterschiedlichster Anwendungsgebiete erfüllt werden.

### Stahl, stück-/tauchfeuerverzinkt

Artikel	k	P <sub>max</sub>	M	Gewicht
SKS AF	10 - 30 mm	20,00 kN	50 Nm	0,555 kg
inklusive: 2 × UVS M10X24, 2 × SES 10X75F, 2 × US 10X30F, 2 × AM22 M10F				

### Edelstahl, Werkstoff Nr. 1.4571/1.4404 (V4A)

Artikel	k	P <sub>max</sub>	M	Gewicht
SKS AE4	10 - 30 mm	20,00 kN	50 Nm	0,552 kg
inklusive: 2 × SES 10X75E4, 2 × US 10X30E4, 2 × UVS M10X24, 2 × AM22 M10E4				

**k:** Klemmbereich  
**P<sub>max</sub>:** max. Belastung  
**M:** Drehmoment  
**Gewicht:** Gewicht je Lagermengeneinheit

## DETAIL- UND ANWENDUNGSBILDER



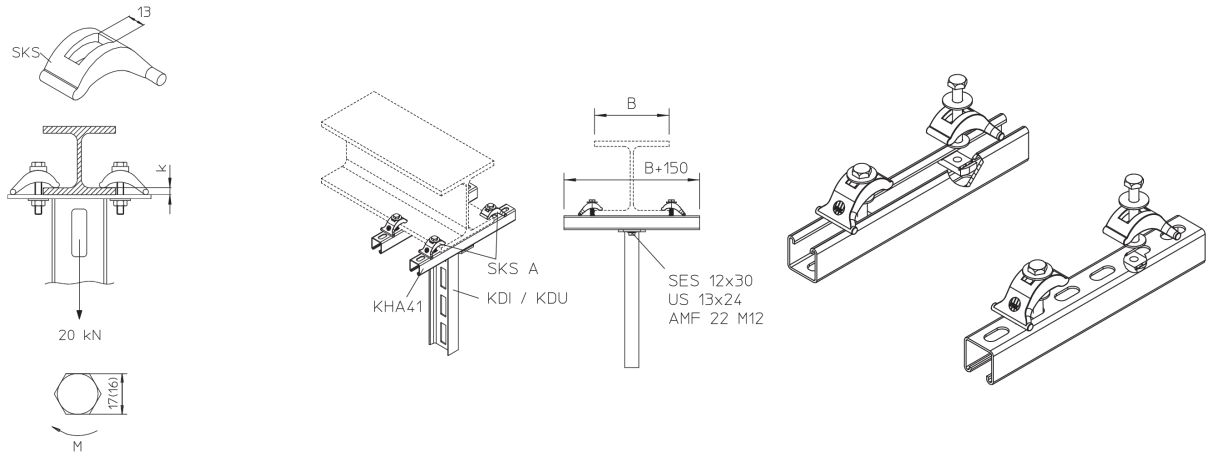

## OPTIONALES ZUBEHÖR

A 41, KHA 21, KHA 41, KHA 42, KHA 82

