

SKL A

Trägerklemmsset

Das Trägerklemmsset SKL A ist mit den Montageschienen A 41 sowie KHA/KHAL 41 kombinierbar. Es dient der Befestigung von Konsolträgern KDU und KDI an Stahlträgern. Das Set ist bis max. 10 kN belastbar. Der Klemmbereich erstreckt sich von 5 - 25 mm. Verschiedene Materialien und Oberflächen sorgen dafür, dass die Korrosionsschutzanforderungen unterschiedlichster Anwendungsgebiete erfüllt werden.

Stahl, stück-/tauchfeuerverzinkt

| Artikel | k | P_{\max} | M | Gewicht |
|--|-----------|------------|-------|----------|
| SKL AF | 5 - 25 mm | 10,00 kN | 35 Nm | 0,513 kg |
| inklusive: 2 × UVS M10X24, 2 × SES 10X55F, 2 × US 10X21F, 2 × AM22 M10F | | | | |

Edelstahl, Werkstoff Nr. 1.4571/1.4404 (V4A)

| Artikel | k | P_{\max} | M | Gewicht |
|---|-----------|------------|-------|----------|
| SKL AE4 | 5 - 25 mm | 10,00 kN | 35 Nm | 0,487 kg |
| inklusive: 2 × SES 10X55E4, 2 × US 10X21E4, 2 × AM22 M10E4, 2 × UVS M10X24 | | | | |

k: Klemmbereich

P_{\max} : max. Belastung

M: Drehmoment

Gewicht: Gewicht je Lagermengeneinheit

DETAIL- UND ANWENDUNGSBILDER



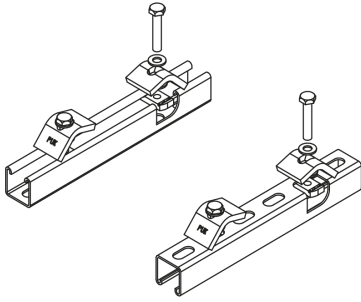

OPTIONALES ZUBEHÖR

A 41, KHA 41, KHAL 41

