

## RAE 110

Kabelrinnen-Anbauecke, Höhe = 110 mm

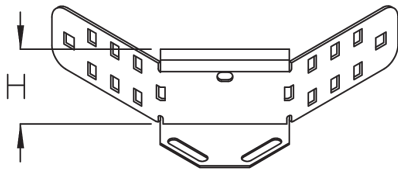

Die Kabelrinnen-Anbauecken RAE 110 ermöglichen horizontale Richtungsänderungen der Kabelführung in Form eines Abzweigs. Dort, wo die Anschlusskabelrinne abzweigen soll, wird gemäß der Montageanleitung der Holm der Hauptkabelrinne entsprechend ausgeschnitten. Die Kabelrinnen-Anbauecken RAE werden in die Kabelrinne eingeschoben und verschraubt. Anschließend lassen sich der Bodenverbinder VB und die Anschlusskabelrinne ansetzen. Die Kabelrinnen-Anbauecken RAE 110 eignen sich für Kabelrinnen mit Seitenhöhen von 110 mm. Verschiedene Materialien und Oberflächen sorgen dafür, dass die Korrosionsanforderungen unterschiedlichster Anwendungsgebiete erfüllt werden.

### Stahl, band-/sendzimirverzinkt

Artikel	H	Gewicht
RAE 110S	110 mm	0,583 kg
inklusive: 3 × KLR		

### Stahl, stück-/tauchfeuerverzinkt

Artikel	H	Gewicht
RAE 110F	110 mm	0,627 kg
inklusive: 3 × KLR E		

### Edelstahl, Werkstoff Nr. 1.4301 (V2A)

Artikel	H	Gewicht
RAE 110E	110 mm	4,348 kg
inklusive: 3 × KLR E		



# PRODUKTINFORMATION

---

**H:** Höhe

**Gewicht:** Gewicht je Lagermengeneinheit

## DETAIL- UND ANWENDUNGSBILDER

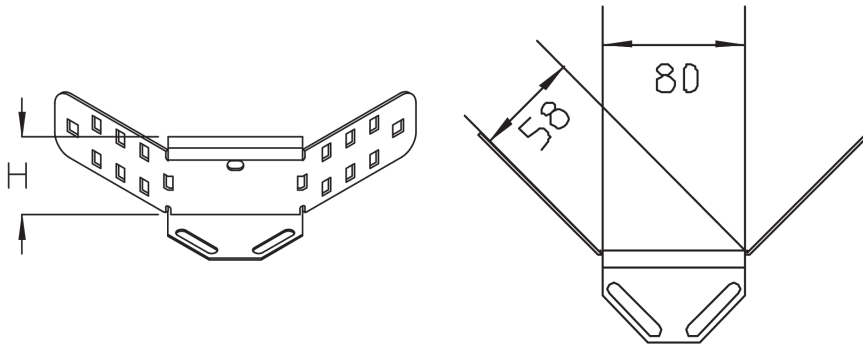

## OPTIONALES ZUBEHÖR

RAED, VB, RTRV 110

