

RAB 60

Kabelrinnen-Abschlussblech, Höhe = 45 mm

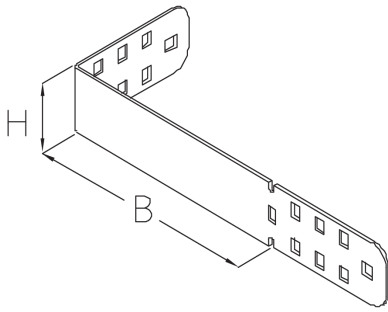

Die Kabelrinne kann mithilfe des Kabelrinnen-Abschlussblechs RAB 60 verschlossen werden. Zu diesem Zweck wird das Kabelrinnen-Abschlussblech U-förmig gebogen, in die Kabelrinne eingeschoben und verschraubt. Mit dem Z-förmig gebogenen Abschlussblech lässt sich zudem eine Kabelrinnen-Reduzierung gemäß Montageanleitung erreichen. Das Kabelrinnen-Abschlussblech RAB 60 hat eine der Rinne entsprechende Höhe von 45 mm und Breiten von 100 bis 600 mm. Verschiedene Materialien und Oberflächen sorgen dafür, dass die Korrosionsanforderungen unterschiedlichster Anwendungsgebiete erfüllt werden.

Stahl, band-/sendzimirverzinkt

Artikel	H	B	Gewicht
RAB 60-10S	45 mm	100 mm	0,196 kg
inklusive: 1 x KLR			
RAB 60-20S	45 mm	200 mm	0,267 kg
inklusive: 1 x KLR			
RAB 60-30S	45 mm	300 mm	0,337 kg
inklusive: 1 x KLR			
RAB 60-40S	45 mm	400 mm	0,408 kg
inklusive: 1 x KLR			
RAB 60-50S	45 mm	500 mm	0,479 kg
inklusive: 1 x KLR			
RAB 60-60S	45 mm	600 mm	0,549 kg
inklusive: 1 x KLR			



PRODUKTINFORMATION

Stahl, stück-/tauchfeuerverzinkt

Artikel	H	B	Gewicht
RAB 60-10F	45 mm	100 mm	0,211 kg
inklusive: 1 × KLR E			
RAB 60-20F	45 mm	200 mm	0,287 kg
inklusive: 1 × KLR E			
RAB 60-30F	45 mm	300 mm	0,362 kg
inklusive: 1 × KLR E			
RAB 60-40F	45 mm	400 mm	0,438 kg
inklusive: 1 × KLR E			
RAB 60-50F	45 mm	500 mm	0,514 kg
inklusive: 1 × KLR E			
RAB 60-60F	45 mm	600 mm	0,588 kg
inklusive: 1 × KLR E			

Edelstahl, Werkstoff Nr. 1.4301 (V2A)

Artikel	H	B	Gewicht
RAB 60-10E	45 mm	100 mm	0,153 kg
inklusive: 1 × KLR E			
RAB 60-20E	45 mm	200 mm	0,207 kg
inklusive: 1 × KLR E			
RAB 60-30E	45 mm	300 mm	0,260 kg
inklusive: 1 × KLR E			
RAB 60-40E	45 mm	400 mm	0,313 kg



PohlCon GmbH
Nobelstraße 51 | 12057 Berlin
Telefon: +49 30 68283-04 | Fax: +49 30 68283-383 | contact@pohlcon.com



PRODUKTINFORMATION

Artikel	H	B	Gewicht
inklusive: 1 × KLR E			
RAB 60-50E	45 mm	500 mm	0,367 kg
inklusive: 1 × KLR E			
RAB 60-60E	45 mm	600 mm	0,420 kg
inklusive: 1 × KLR E			

H: Höhe

B: Breite

Gewicht: Gewicht je Lagermengeneinheit

DETAIL- UND ANWENDUNGSBILDER

