

RAB 110

Kabelrinnen-Abschlussblech, Höhe = 95 mm

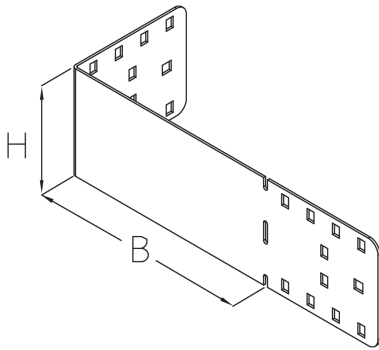

Die Kabelrinne kann mithilfe des Kabelrinnen-Abschlussblechs RAB 110 verschlossen werden. Zu diesem Zweck wird das Kabelrinnen-Abschlussblech U-förmig gebogen, in die Kabelrinne eingeschoben und verschraubt. Mit dem Z-förmig gebogenen Abschlussblech lässt sich zudem eine Kabelrinnen-Reduzierung gemäß Montageanleitung erreichen. Das Kabelrinnen-Abschlussblech RAB 110 hat eine der Rinne entsprechende Höhe von 95 mm und Breiten von 100 bis 600 mm. Verschiedene Materialien und Oberflächen sorgen dafür, dass die Korrosionsanforderungen unterschiedlichster Anwendungsgebiete erfüllt werden.

Stahl, band-/sendzimirverzinkt

Artikel	H	B	Gewicht
RAB 110-10S	95 mm	100 mm	0,473 kg
inklusive: 2 × KLR			
RAB 110-20S	95 mm	200 mm	0,633 kg
inklusive: 2 × KLR			
RAB 110-30S	95 mm	300 mm	0,782 kg
inklusive: 2 × KLR			
RAB 110-40S	95 mm	400 mm	0,931 kg
inklusive: 2 × KLR			
RAB 110-50S	95 mm	500 mm	1,080 kg
inklusive: 2 × KLR			
RAB 110-60S	95 mm	600 mm	1,229 kg
inklusive: 2 × KLR			



PRODUKTINFORMATION

Stahl, stück-/tauchfeuerverzinkt

Artikel	H	B	Gewicht
RAB 110-10F	95 mm	100 mm	0,519 kg
inklusive: 2 × KLR E			
RAB 110-20F	95 mm	200 mm	0,679 kg
inklusive: 2 × KLR E			
RAB 110-30F	95 mm	300 mm	0,838 kg
inklusive: 2 × KLR E			
RAB 110-40F	95 mm	400 mm	0,998 kg
inklusive: 2 × KLR E			
RAB 110-50F	95 mm	500 mm	1,158 kg
inklusive: 2 × KLR E			
RAB 110-60F	95 mm	600 mm	1,317 kg
inklusive: 2 × KLR E			

Edelstahl, Werkstoff Nr. 1.4301 (V2A)

Artikel	H	B	Gewicht
RAB 110-10E	95 mm	100 mm	0,376 kg
inklusive: 2 × KLR E			
RAB 110-20E	95 mm	200 mm	0,488 kg
inklusive: 2 × KLR E			
RAB 110-30E	95 mm	300 mm	0,601 kg
inklusive: 2 × KLR E			
RAB 110-40E	95 mm	400 mm	0,714 kg



PohlCon GmbH
Nobelstraße 51 | 12057 Berlin
Telefon: +49 30 68283-04 | Fax: +49 30 68283-383 | contact@pohlcon.com



PRODUKTINFORMATION

Artikel	H	B	Gewicht
inklusive: 2 × KLR E			
RAB 110-50E	95 mm	500 mm	0,826 kg
inklusive: 2 × KLR E			
RAB 110-60E	95 mm	600 mm	0,939 kg
inklusive: 2 × KLR E			

H: Höhe

B: Breite

Gewicht: Gewicht je Lagermengeneinheit

DETAIL- UND ANWENDUNGSBILDER

