

RAA 35

Kabelrinnen-Anbauabzweig, Höhe = 35 mm

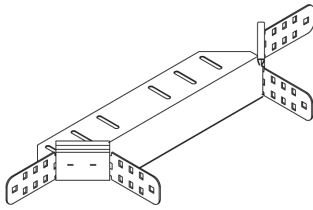

Der Kabelrinnen-Anbauabzweig RAA 35 ermöglicht horizontale Richtungsänderungen der Kabelführung in Form eines Abzweigs. Dort, wo die Anschlusskabelrinne abzweigen soll, wird gemäß der Montageanleitung der Holm der Hauptkabelrinne entsprechend ausgeschnitten. Der Anbauabzweig RAA wird an dieser Stelle angesetzt und verschraubt. Anschließend lassen sich der Bodenverbinder VB und die Anschlusskabelrinne einschieben. Der Kabelrinnen-Anbauabzweig RAA 35 eignet sich für Kabelrinnen mit Seitenhöhen von 35 mm. Verschiedene Materialien und Oberflächen sorgen dafür, dass die Korrosionsanforderungen unterschiedlichster Anwendungsgebiete erfüllt werden.

Stahl, band-/sendzimirverzinkt

Artikel	H	B	Gewicht
RAA 35-10S	35 mm	100 mm	0,479 kg
inklusive: 2 × KLR			
RAA 35-20S	35 mm	200 mm	0,610 kg
inklusive: 2 × KLR			
RAA 35-30S	35 mm	300 mm	0,743 kg
inklusive: 2 × KLR			

Stahl, stück-/tauchfeuerverzinkt

Artikel	H	B	Gewicht
RAA 35-10F	35 mm	100 mm	0,515 kg
inklusive: 2 × KLR E			
RAA 35-20F	35 mm	200 mm	0,655 kg
inklusive: 2 × KLR E			

Seite 1



PRODUKTINFORMATION

Artikel	H	B	Gewicht
RAA 35-30F	35 mm	300 mm	0,797 kg
inklusive: 2 x KLR E			

H: Höhe
B: Breite
Gewicht: Gewicht je Lagermengeneinheit

DETAIL- UND ANWENDUNGSBILDER

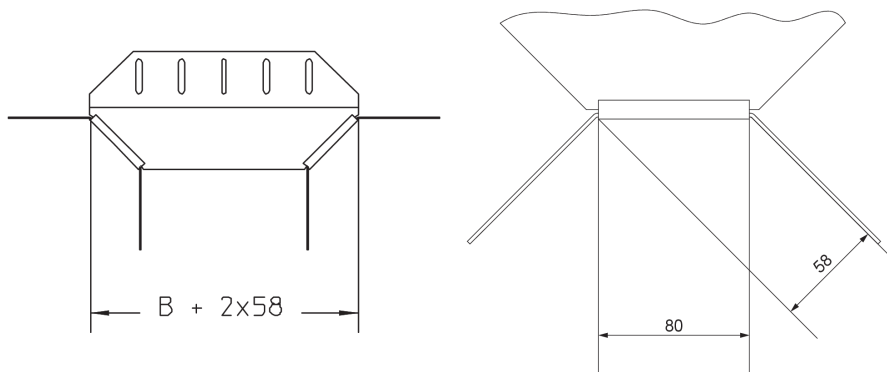

OPTIONALES ZUBEHÖR

RAAD, RAADR, VB, RTRV 35

