

LGGS 100

Kabelleiter, L-Profil, schwer, Höhe = 100 mm

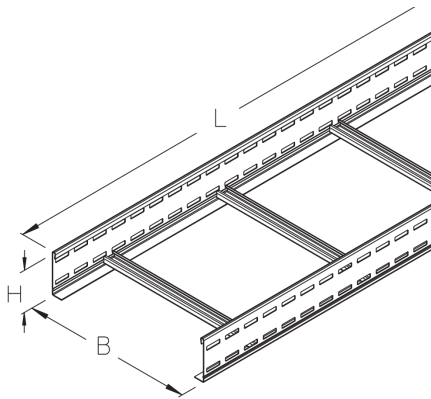

Die gelochten und geschweißten Kabelleitern LGGS 100 schwerer Ausführung haben eine Holmhöhe von 100 mm und sind in Bahnbreiten von 200 bis 600 mm sowie in einer Länge von 3000 und 6000 mm erhältlich. Die Sprossen bestehen aus Profilschienen (30 x 15 mm). Verschiedene Materialien und Oberflächen sorgen dafür, dass die Korrosionsanforderungen unterschiedlichster Anwendungsgebiete erfüllt werden.



Stahl, band-/sendzimirverzinkt

Artikel	H	B	L	A	Q _{LK}	Gewicht
LGGS 100-20-3S	100 mm	200 mm	3000 mm	161 cm ²	0,45 kN/m	13,580 kg
LGGS 100-30-3S	100 mm	300 mm	3000 mm	242 cm ²	0,68 kN/m	14,460 kg
LGGS 100-40-3S	100 mm	400 mm	3000 mm	322 cm ²	0,9 kN/m	15,350 kg
LGGS 100-50-3S	100 mm	500 mm	3000 mm	403 cm ²	1,13 kN/m	16,230 kg
LGGS 100-60-3S	100 mm	600 mm	3000 mm	483 cm ²	1,35 kN/m	17,120 kg
LGGS 100-20S	100 mm	200 mm	6000 mm	161 cm ²	0,45 kN/m	27,160 kg
LGGS 100-30S	100 mm	300 mm	6000 mm	242 cm ²	0,68 kN/m	28,930 kg
LGGS 100-40S	100 mm	400 mm	6000 mm	322 cm ²	0,9 kN/m	30,700 kg
LGGS 100-50S	100 mm	500 mm	6000 mm	403 cm ²	1,13 kN/m	32,470 kg
LGGS 100-60S	100 mm	600 mm	6000 mm	483 cm ²	1,35 kN/m	34,230 kg

Stahl, stück-/tauchfeuerverzinkt

Artikel	H	B	L	A	Q _{LK}	Gewicht
LGGS 100-20-3F	100 mm	200 mm	3000 mm	161 cm ²	0,45 kN/m	14,530 kg
LGGS 100-30-3F	100 mm	300 mm	3000 mm	242 cm ²	0,68 kN/m	15,785 kg
LGGS 100-40-3F	100 mm	400 mm	3000 mm	322 cm ²	0,9 kN/m	16,420 kg
LGGS 100-50-3F	100 mm	500 mm	3000 mm	403 cm ²	1,13 kN/m	17,370 kg
LGGS 100-60-3F	100 mm	600 mm	3000 mm	483 cm ²	1,35 kN/m	18,320 kg
LGGS 100-20F	100 mm	200 mm	6000 mm	161 cm ²	0,45 kN/m	29,050 kg



PRODUKTINFORMATION

Artikel	H	B	L	A	Q_{LK}	Gewicht
LGGS 100-30F	100 mm	300 mm	6000 mm	242 cm ²	0,68 kN/m	30,930 kg
LGGS 100-40F	100 mm	400 mm	6000 mm	322 cm ²	0,9 kN/m	32,820 kg
LGGS 100-50F	100 mm	500 mm	6000 mm	403 cm ²	1,13 kN/m	34,700 kg
LGGS 100-60F	100 mm	600 mm	6000 mm	483 cm ²	1,35 kN/m	36,100 kg

Edelstahl, Werkstoff Nr. 1.4571/1.4404 (V4A)

Artikel	H	B	L	A	Q_{LK}	Gewicht
LGGS 100-20E4	100 mm	200 mm	6000 mm	161 cm ²	0,45 kN/m	27,640 kg
LGGS 100-40E4	100 mm	400 mm	6000 mm	322 cm ²	0,9 kN/m	31,300 kg

H: Höhe
B: Breite
L: Länge
A: Querschnittsfläche
 Q_{LK} : Streckenlast Leistungskabel
Gewicht: Gewicht je Lagermengeneinheit

DETAIL- UND ANWENDUNGSBILDER

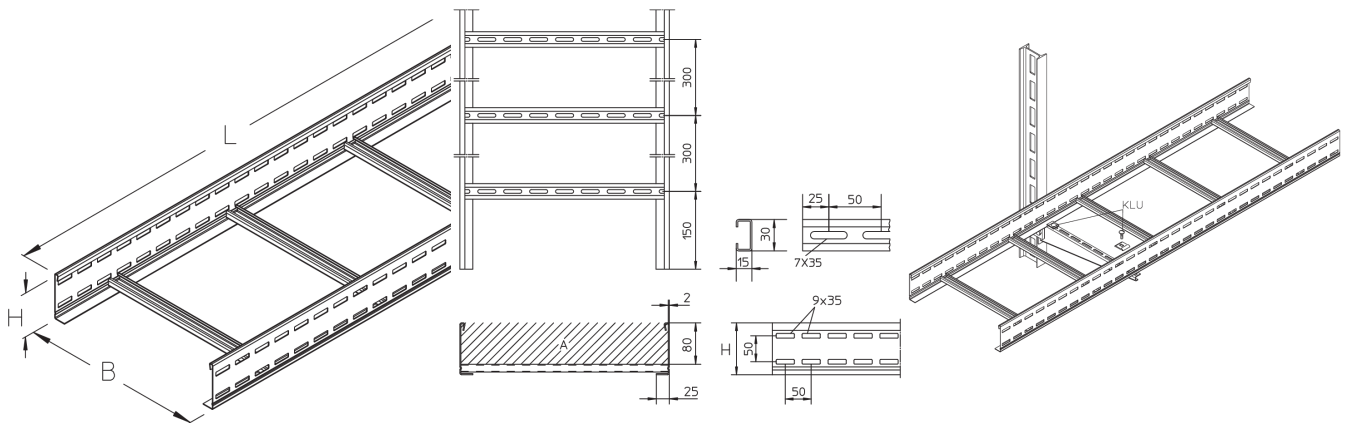

Seite 2



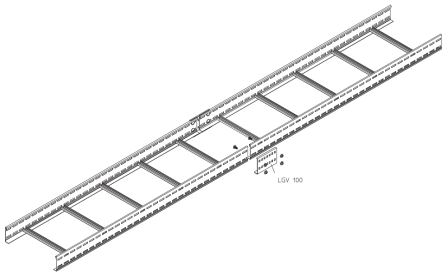

BELASTUNGSDIAGRAMM

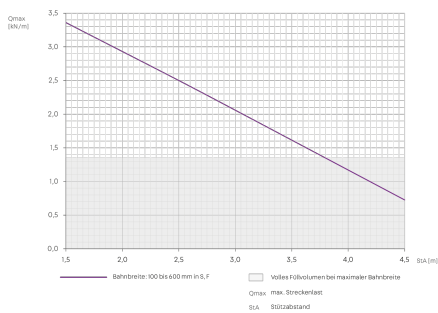

OPTIONALES ZUBEHÖR

LGIB 100, LGAB 100, LGAA 100, LGA 100, LGK 100, LGVB 100, LGV 100, LGVH 100, LGVV 100, LGTR 100, SL 100, LGKAB, H, LD, LDR



Betreten verboten

