

KWW

Wandkonsole, Standard

Die Wandkonsole KWW dient als Traverse entweder direkt am Baukörper, befestigt mittels Dübeln, oder an zwei Konsolhaltern (Pendelabhängung). Sie steht in tauchfeuerverzinktem Stahl zur Verfügung. Für die Montage sind die äußeren Langlöcher des Profils zu verwenden.

Stahl, stück-/tauchfeuerverzinkt

Artikel	H	B1	L	G
KWW 020F	60 mm	100 mm	200 mm	0,226 kg
KWW 030F	60 mm	200 mm	300 mm	0,344 kg
KWW 040F	60 mm	300 mm	400 mm	0,462 kg
KWW 050F	60 mm	400 mm	500 mm	0,580 kg
KWW 060F	60 mm	500 mm	600 mm	0,698 kg
KWW 070F	60 mm	600 mm	700 mm	0,816 kg
KWW 080F	60 mm	700 mm	800 mm	0,935 kg

H: Höhe
B1: Breite
L: Länge
G: Gewicht je Lagermeneinheit

DETAIL- UND ANWENDUNGSBILDER



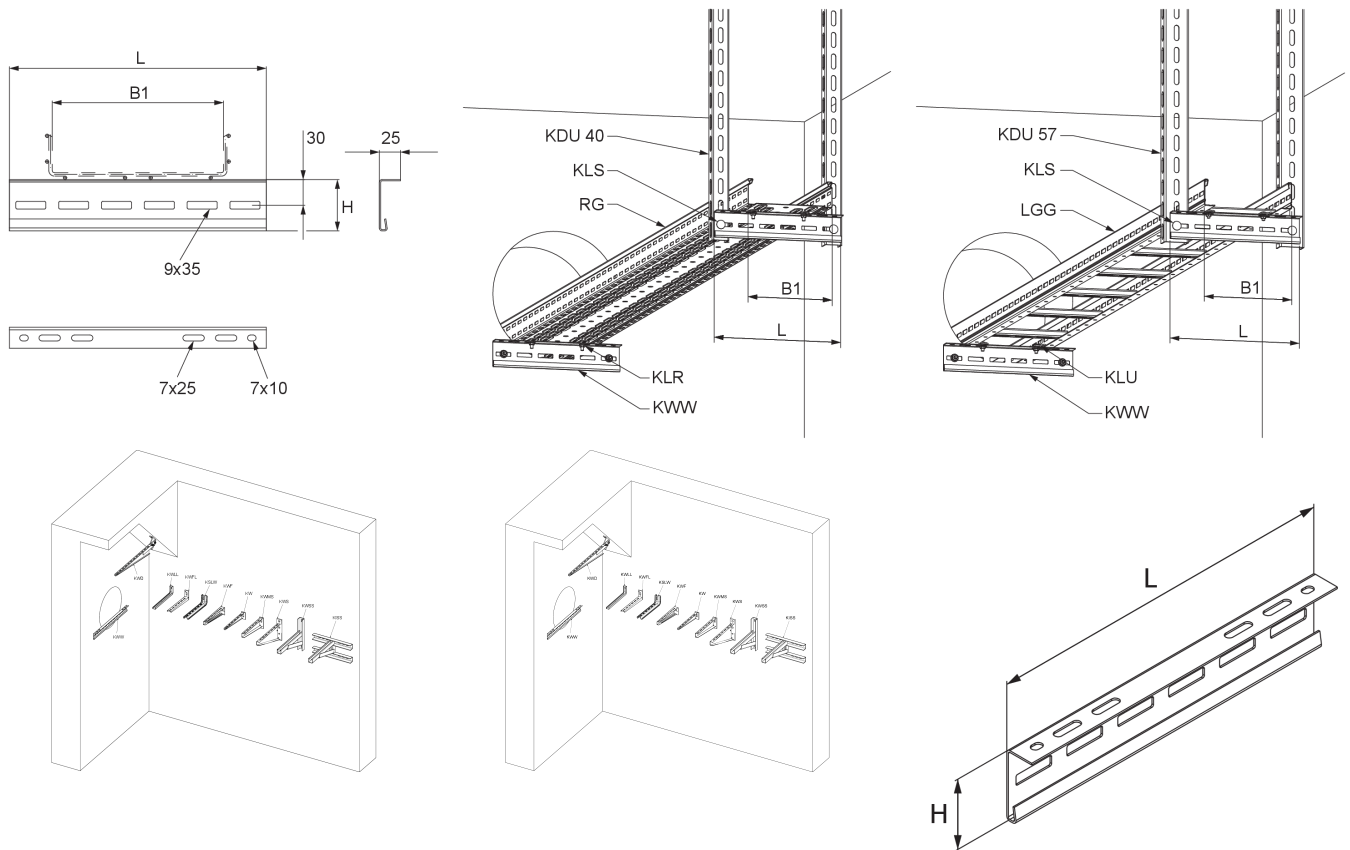

OPTIONALES ZUBEHÖR

SD, KLU, KLR, GB

