

JSV50

Spannverbindung, zur zug- und druckfesten Verbindung von Betonbauteilen

Spannverbindungen JSV50 aus Edelstahl (A4) stellen eine spielfreie, zug- und druckfeste Verbindung zwischen zwei Betonbauteilen her. Die Verbindung erfolgt zwischen einer vertikalen und einer horizontalen Ankerschiene mit mindestens 150 mm Länge. Diese Anordnung gewährleistet eine exakte, stufenlose, dreidimensionale Ausrichtung der Befestigung. Die Spannverbindung JSV50 besteht aus einer Spannhülse, Schrauben inkl. Muttern mit Links- und Rechtsgewinde, einer Mutter zum Kontern der Spannhülse sowie Unterlegscheiben.

Artikel	H	B	L	Gewicht
SV501680 A4	22 mm	33 mm	165 mm	0,669 kg
SV501680100 A4	22 mm	33 mm	195 mm	0,716 kg
SV50168080 A4	22 mm	33 mm	215 mm	0,709 kg

H: Höhe

B: Breite

L: Länge

Gewicht: Gewicht je Lagermengeneinheit

DETAIL- UND ANWENDUNGSBILDER

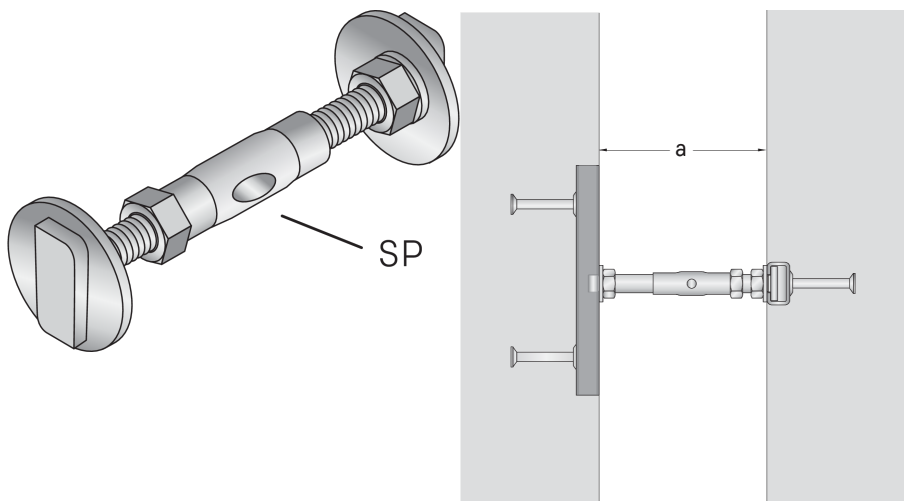

Seite 1





PohlCon GmbH
Nobelstraße 51 | 12057 Berlin
Telefon: +49 30 68283-04 | Fax: +49 30 68283-383 | contact@pohlcon.com

