

## HS16

### Hammerkopfschraube

Hammerkopfschrauben HS16 werden bei der Befestigung von Anschlusskonstruktionen an Profil- oder Montageschienen eingesetzt und sind durch eine Hammerkopfform gekennzeichnet. Die Schrauben bestehen aus galvanisch verzinktem Stahl und sind in Längen von 20 bis 50 mm erhältlich. Sie werden inklusive Muttern geliefert.

Stahl, galvanisch verzinkt

Artikel	ø	L	Gewicht
HS16 8X20	8 mm	20 mm	0,026 kg
inklusive: ? x SEM 8			
HS16 8X40	8 mm	40 mm	0,040 kg
inklusive: ? x SEM 8			
HS16 10X30	10 mm	30 mm	0,042 kg
inklusive: ? x SEM 10			
HS16 10X50	10 mm	50 mm	0,058 kg
inklusive: ? x SEM 10			

Ø: Gewindedurchmesser

L: Länge

Gewicht: Gewicht je Lagermengeneinheit

## DETAIL- UND ANWENDUNGSBILDER



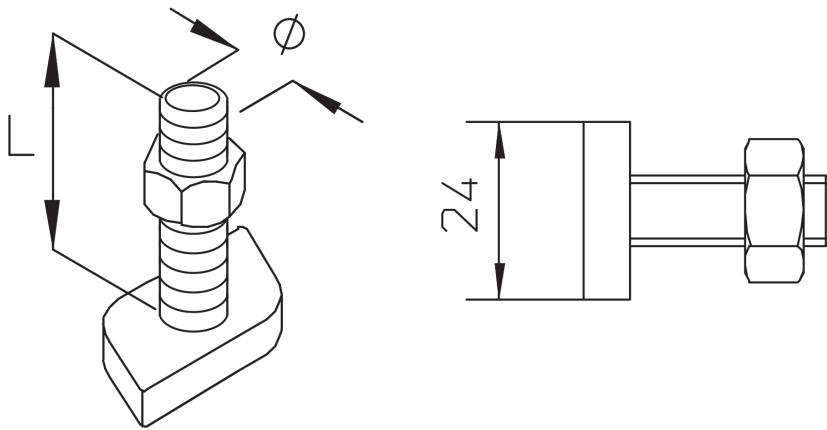

## OPTIONALES ZUBEHÖR

B 7

