

## GVR 4.0

### Gitterbahn-Rastverbinder

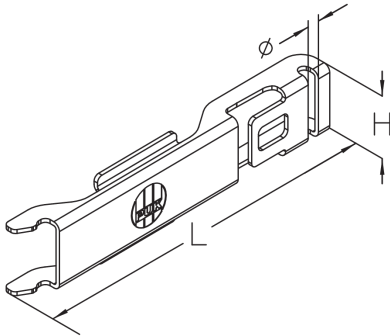

Der Gitterbahn-Rastverbinder GVR 4.0 verbindet U-förmige Gitterbahnen des Typs G 50 und G 100 und eignet sich für G-50-Bahnbreiten von 100, 200 und 300 mm sowie für G-100-Bahnbreiten von 100 und 200 mm. Der Drahtabstand muss 100 mm betragen. Der Schnappverbinder ist bei Seiten- oder Bodenverbindungen universell einsetzbar und für Drahtstärken von 4 mm ausgelegt. Die Montage/Demontage erfolgt ohne Schrauben. Verschiedene Materialien und Oberflächen sorgen dafür, dass die Korrosionsanforderungen unterschiedlichster Anwendungsgebiete erfüllt werden.

### Stahl, band-/sendzimirverzinkt

Artikel	H	L	ø	Gewicht
GVR 4.0S	26 mm	131 mm	4,0 mm	0,053 kg

### Edelstahl, Werkstoff Nr. 1.4301 (V2A)

Artikel	H	L	ø	Gewicht
GVR 4.0E	26 mm	131 mm	4,0 mm	0,053 kg

### Edelstahl, Werkstoff Nr. 1.4571/1.4404 (V4A)

Artikel	H	L	ø	Gewicht
GVR 4.0E4	26 mm	131 mm	4,0 mm	0,054 kg

**H:** Höhe

**L:** Länge

**Ø:** Geeignet für Drahtstärke

**Gewicht:** Gewicht je Lagermeneinheit



## DETAIL- UND ANWENDUNGSBILDER

