

FKS

Zylinderschraube mit Schlitz, DIN EN ISO 1580

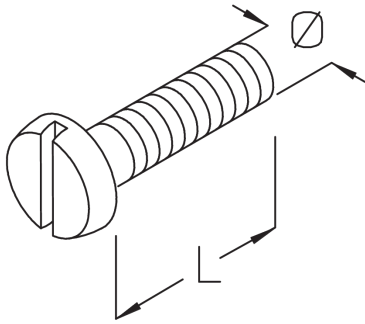

Die Zylinderschraube mit Schlitz FKS (gemäß DIN EN ISO 1580) kommt insbesondere bei der Montage von Bodenkanälen auf C-Profilen oder der Befestigung von Abgangsblechen oder Trennstegen an Kabelleitern zum Einsatz. Sie ist in Längen von 10 bis 25 mm sowie mit Gewinden M6 bis M8 verfügbar. Verschiedene Materialien und Oberflächen sorgen dafür, dass die Korrosionsschutzanforderungen unterschiedlichster Anwendungsgebiete erfüllt werden.

Stahl, galvanisch verzinkt

Artikel	ø	L	D	Gewicht
FKS 6X10	6 mm	10 mm	12 mm	0,004 kg
FKS 6X12GV	6 mm	12 mm	12 mm	0,004 kg
FKS 6X20	6 mm	20 mm	12 mm	0,005 kg
FKS 6X25	6 mm	25 mm	12 mm	0,006 kg
FKS 8X20	8 mm	20 mm	12 mm	0,013 kg

Edelstahl, Werkstoff Nr. 1.4301 (V2A)

Artikel	ø	L	D	Gewicht
FKS 6X10E	6 mm	10 mm	12 mm	0,003 kg
FKS 6X12E	6 mm	12 mm	12 mm	0,004 kg
FKS 6X16E	6 mm	16 mm	12 mm	0,004 kg
FKS 6X20E	6 mm	20 mm	12 mm	0,005 kg
FKS 6X25E	6 mm	25 mm	12 mm	0,006 kg

Edelstahl, Werkstoff Nr. 1.4571/1.4404 (V4A)

Artikel	ø	L	D	Gewicht
FKS 6X16E4	6 mm	16 mm	12 mm	0,005 kg

Seite 1



PRODUKTINFORMATION

Artikel	Ø	L	D	Gewicht
FKS 8X16E4	8 mm	16 mm	16 mm	0,011 kg

Ø: Gewindedurchmesser

L: Länge

D: Durchmesser

Gewicht: Gewicht je Lagermengeneinheit

DETAIL- UND ANWENDUNGSBILDER

