

## BKH

Bodenkanal-Halter, Höhe = 110 mm

Der Bodenkanal-Halter BKH mit C-Schiene dient der Aufständigung des Bodenkanals, wenn z.B. unterhalb des Bodenkanalsystems Medienleitungen installiert werden sollen. Es wird ein Stützabstand von 1,5 m empfohlen. Bodenkanal-Halter eignen sich für die zusätzliche Führung von Leitungen mittels Kabelschellen unterhalb des Aufbaus. Die Kabelschellen werden passend zu dem eingesetzten C-Profil und den zu verlegenden Leitungen ausgewählt. Der Bodenkanal-Halter BKH hat eine Höhe von 110 mm, eine Länge von 100, 200 oder 300 mm und besteht aus tauchfeuerverzinktem Stahl.

Stahl, stück-/tauchfeuerverzinkt

Artikel	H	L	G
BKH 10F	110 mm	100 mm	0,880 kg
BKH 20F	110 mm	200 mm	1,050 kg
BKH 30F	110 mm	300 mm	1,210 kg

**H:** Höhe  
**L:** Länge  
**G:** Gewicht je Lagereinheit

## DETAIL- UND ANWENDUNGSBILDER

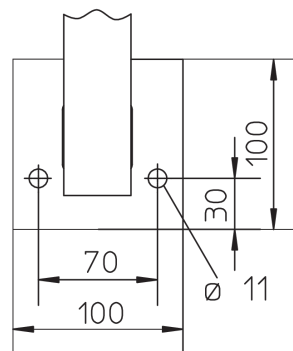
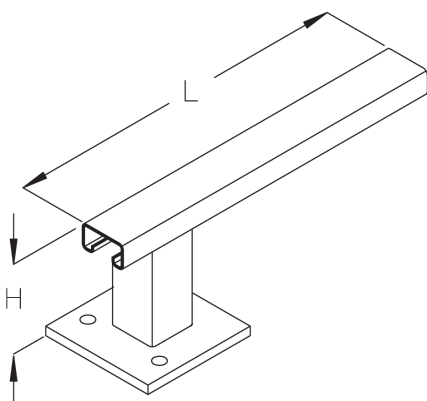

## OPTIONALES ZUBEHÖR

AC

