

## BGUQ-BS 50

Kopf-/Fußplatte, STU 50, Funktionserhalt

Stahl, stück-/tauchfeuerverzinkt

Artikel	Gewicht
BGUQ-BS 50F	0,865 kg
inklusive:	
2 × SES 10X20F, 2 × SEM 10F, 2 × US 10X21F	

Edelstahl, Werkstoff Nr. 1.4301 (V2A)

Artikel	Gewicht
BGUQ-BS 50E	0,818 kg
inklusive:	
2 × SES 10X20E, 2 × SEM 10E, 2 × US 10X21E	

Edelstahl, Werkstoff Nr. 1.4571/1.4404 (V4A)

Artikel	Gewicht
BGUQ-BS 50E4	0,828 kg
inklusive:	
2 × SES 10X20E4, 2 × SEM 10E4, 2 × US 10X21E4	



**Gewicht:** Gewicht je Lagermengeneinheit

## DETAIL- UND ANWENDUNGSBILDER

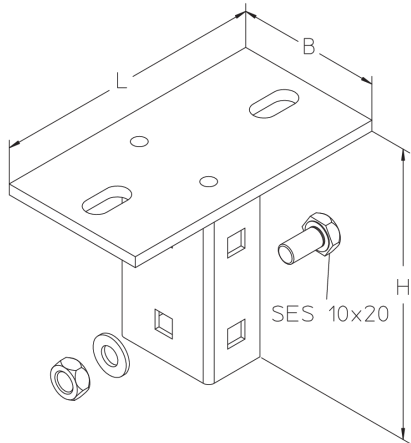

## OPTIONALES ZUBEHÖR

SD

