

AVL

Schienenverbinder

Mit dem Schienenverbinder AVL lassen sich Montageschienen Stoß an Stoß, aber auch als Abzweig oder Kreuzung miteinander verbinden. Er besteht aus tauchfeuerverzinktem Stahl.

Stahl, stück-/tauchfeuerverzinkt

Artikel	B	L	t	Gewicht
AVL-1F	40 mm	42 mm	6,00 mm	0,078 kg
AVL-2F	40 mm	89 mm	6,00 mm	0,165 kg
AVL-3F	40 mm	136 mm	6,00 mm	0,253 kg
AVL-4F	40 mm	183 mm	6,00 mm	0,341 kg
AVL-5-60F	44 mm	40 mm	211 mm	6,00 mm 60 ° 0,430 kg
AVL-5F	40 mm	230 mm	6,00 mm	0,430 kg

B: Breite

L: Länge

t: Materialstärke

Gewicht: Gewicht je Lagermengeneinheit

DETAIL- UND ANWENDUNGSBILDER



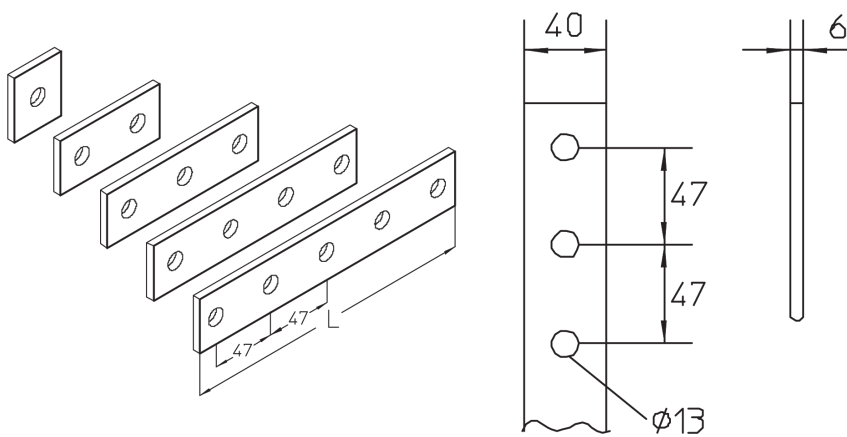

OPTIONALES ZUBEHÖR

SES, AM 22, AMF 22

