

AN Trägereisen

Das Trägereisen AN dient der Befestigung von Kabelschellen an Stahlprofilen. Es hat eine Länge von 100 mm, eine Schlitzweite von 12 mm und besteht aus tauchfeuerverzinktem Stahl.

Stahl, stück-/tauchfeuerverzinkt

Artikel	B	G
AN 100F	100 mm	0,104 kg

B: Breite
G: Gewicht je Lagermengeneinheit

DETAIL- UND ANWENDUNGSBILDER

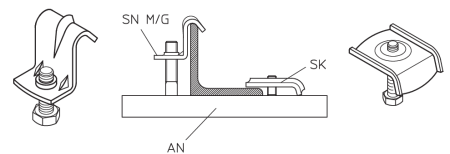
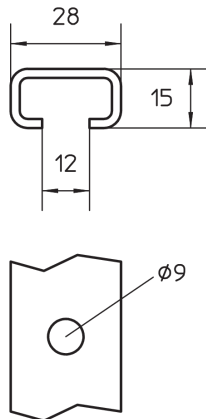
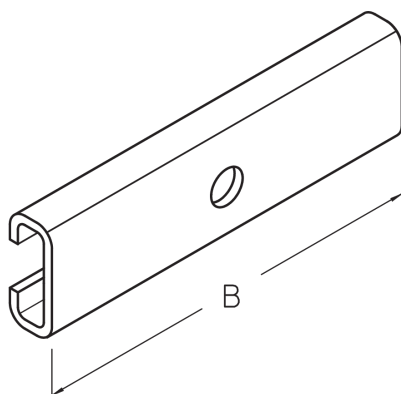

OPTIONALES ZUBEHÖR

B, HB, ACF-E, SN G, SK

