

AHB Aufhängebügel

Der Aufhängebügel AHB dient der Ketten- und Seilabhängung von Kabelrinnen. Er ist für Kabelrinnenbreiten von 50 bzw. 100 mm und eine maximale Belastung von 0,70 kN ausgelegt.

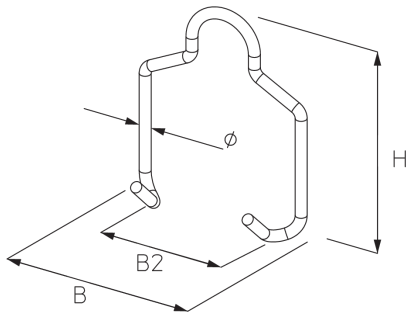

Stahl, band-/sendzimirverzinkt

Artikel	H	B	B2	Ø	P _{max}	Gewicht
AHB 05S	80 mm	64 mm	35 mm	4 mm	0,70 kN	0,024 kg
AHB 10S	80 mm	116 mm	85 mm	4 mm	0,70 kN	0,028 kg

H: Höhe
B: Breite
B2: Breite
Ø: Drahtdurchmesser
P_{max}: max. Belastung
Gewicht: Gewicht je Lagermengeneinheit

DETAIL- UND ANWENDUNGSBILDER

