



ETA-09/0338

Direkt zu unserem Schraubensortiment.

Directly to our range of screws.

PohlCon GmbH
Nobelstr. 51
12057 Berlin

www.pohlcon.com

© PohlCon | PC-LIT-MA-S-DE-EN | 11-2017 | 7. v. | 06-2025

Schrauben

Montageanleitung

T-Bolts

Installation Instructions

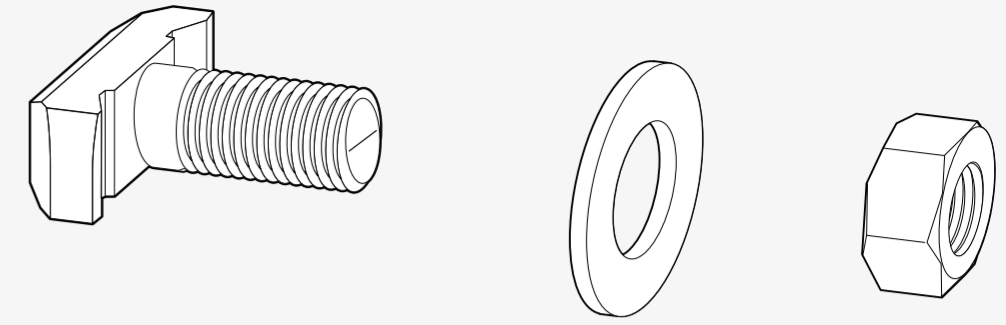

Legende

- Achtung!** Kennzeichnet einen Hinweis, der bei Nichtbeachtung zu Sachschäden führen kann.
- Hinweis** Kennzeichnet Hinweise zum Umgang mit dem Produkt.

Sicherheitshinweis

- Gefahr!** Kennzeichnet einen Hinweis, der bei Nichtbeachtung unmittelbar zum Tod oder zu schweren Verletzungen führt.
- Lesen Sie diese Montageanleitung sorgfältig. Die Nichteinhaltung der Anweisungen führt zum Verlust von Garantie und Gewährleistung und kann erhebliche Gefährdungen nach sich ziehen.

Technische Unterstützung

- Auskunft zu dieser Montageanleitung erhalten Sie unter dieser Nummer: +49 30 68283-02

Legend

- Warning!** Indicates that material damage can occur if instructions are not followed.
- Note** Indicates instructions for handling the product.

Safety Instructions

- Danger!** Indicates that death or personal injury can result if instructions are not followed.
- Please read carefully. Failure to follow these instructions may result in product damage, and will void product guarantee and warranty.

Technical support

- Information on these installation instructions is available on: +49 30 68283-02

Lagerung | Storage

Kartons mit Schrauben und eventuellem Zubehör trocken lagern. Store boxes with T-bolts and any accessories in a dry place.

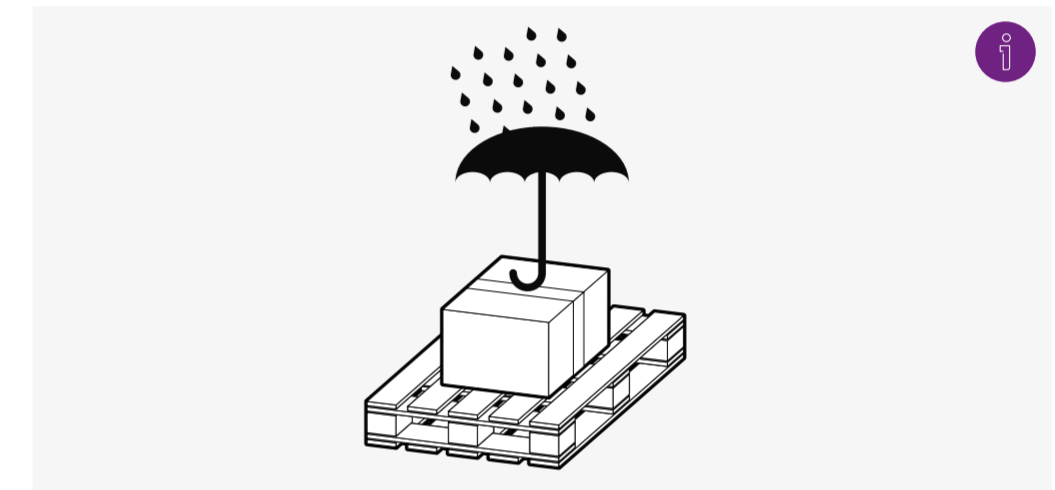

Die Produktfamilie | The Product Family

- | | |
|--|---|
| A. Hakenkopfschraube (JA, JB, JC)
Hook-head T-bolt (JA, JB, JC) | F. Mutter
Nut |
| B. Hammerkopfschraube (JH, JD, JG)
Hammer-head T-bolt (JH, JD, JG) | G. Unterlegscheibe
Washer |
| C. Zahnschraube (JXD, JXH, JXB, JXE)
toothed T-bolt (JXD, JXH, JXB, JXE) | H. Vierkantschlitzscheibe
Horseshoe Shim |
| D. Zahnschraube (JZS)
toothed T-bolt (JZS) | |
| E. Doppelkerbzahnschraube (JKB, JKC)
Double-notch toothed T-bolt (JKB, JKC) | |

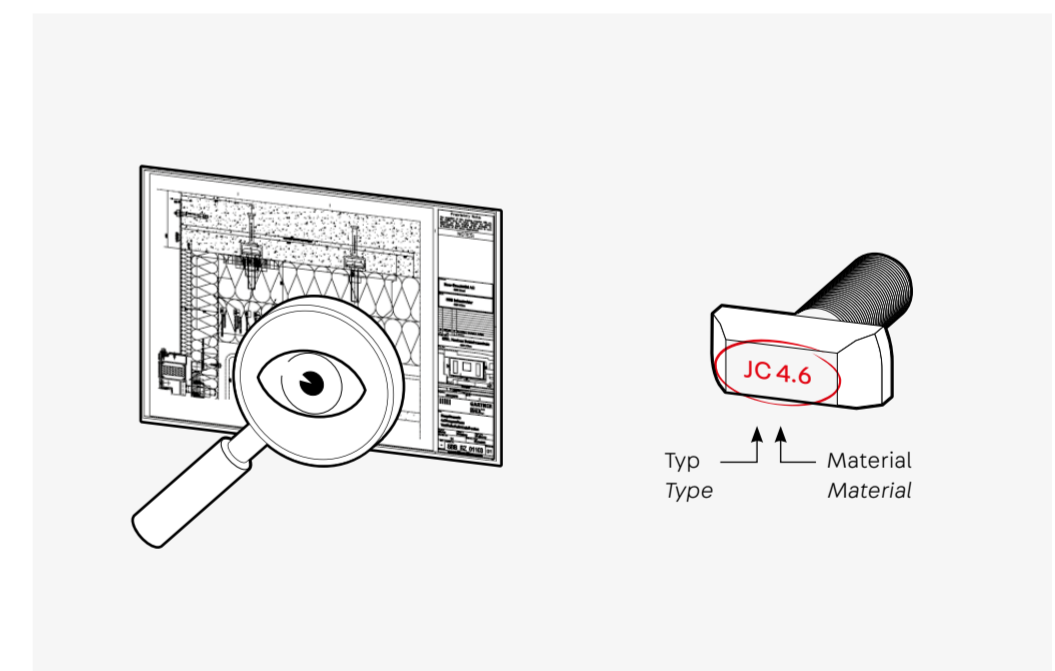
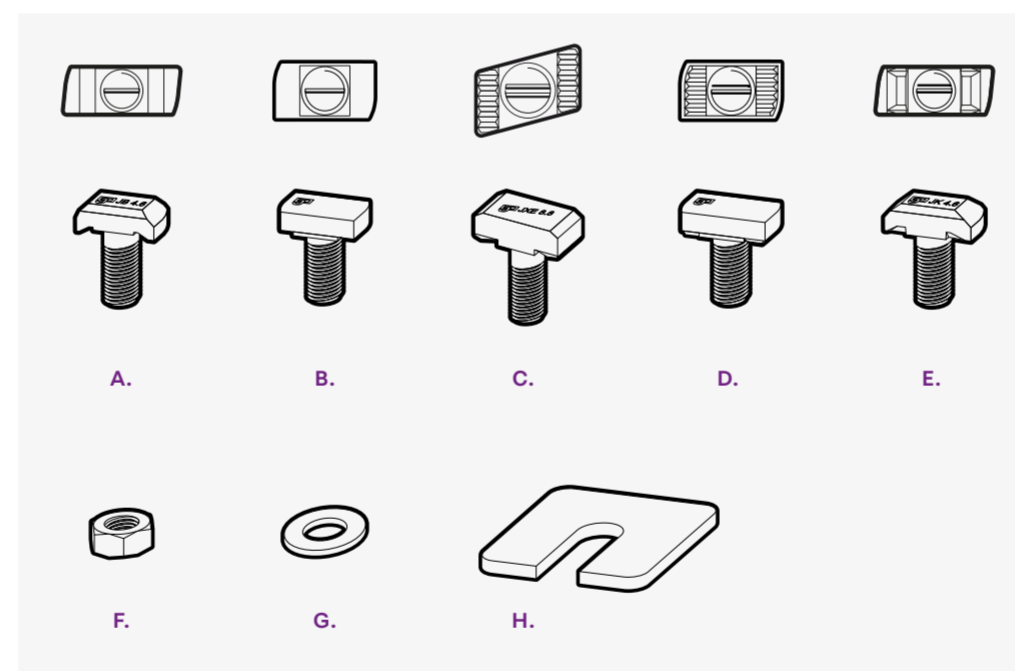

Montage | Installation

- Anleitung anwendbar für Ankerschienen und Montageschienen.**
Instructions applicable for Anchor channels and Mounting channels.

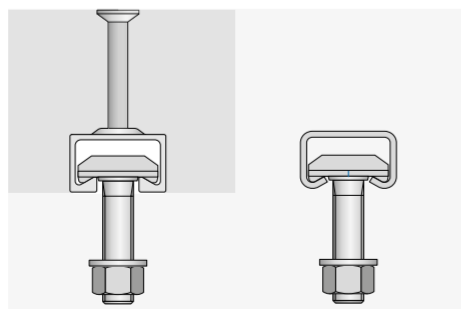

- Plan konsultieren**
Entnehmen Sie Maße und Angaben über die zu verwendenden Bauteile der Planung. Gleichen Sie vor Einbau unbedingt die Typenbezeichnung der Bauteile mit der Planung ab. Verwenden Sie die Bauteile entsprechend untenstehender Tabelle.

Consult the Drawings
Dimensions and details of the products to be used should be shown in the construction documents and drawings. Before installation, make sure that you have the correct products. Install the T-bolts as shown below.

Beispiel Darstellung Ankerschiene
Example of anchor channel

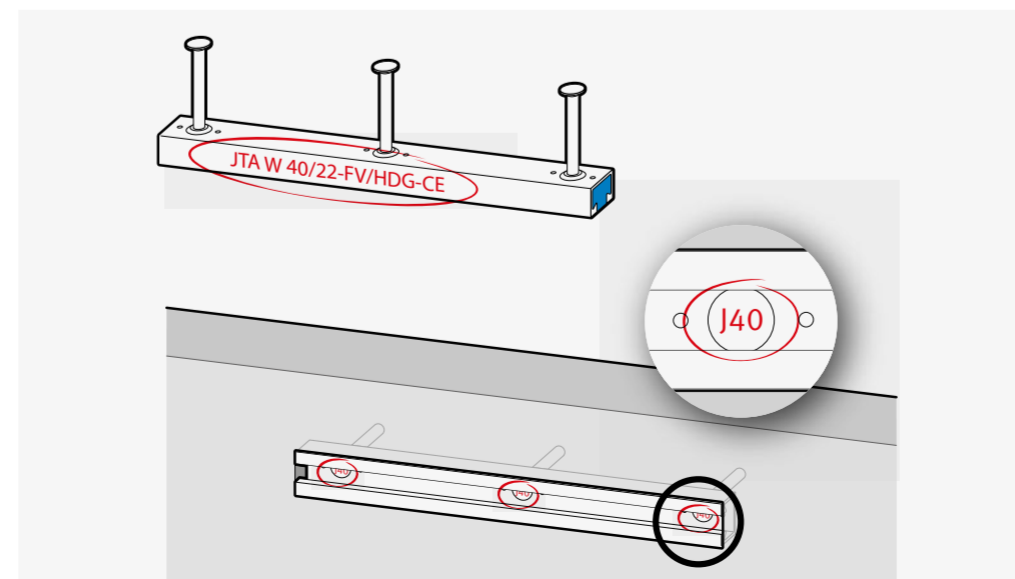

Beispiel Darstellung Montageschiene
Example of mounting channel

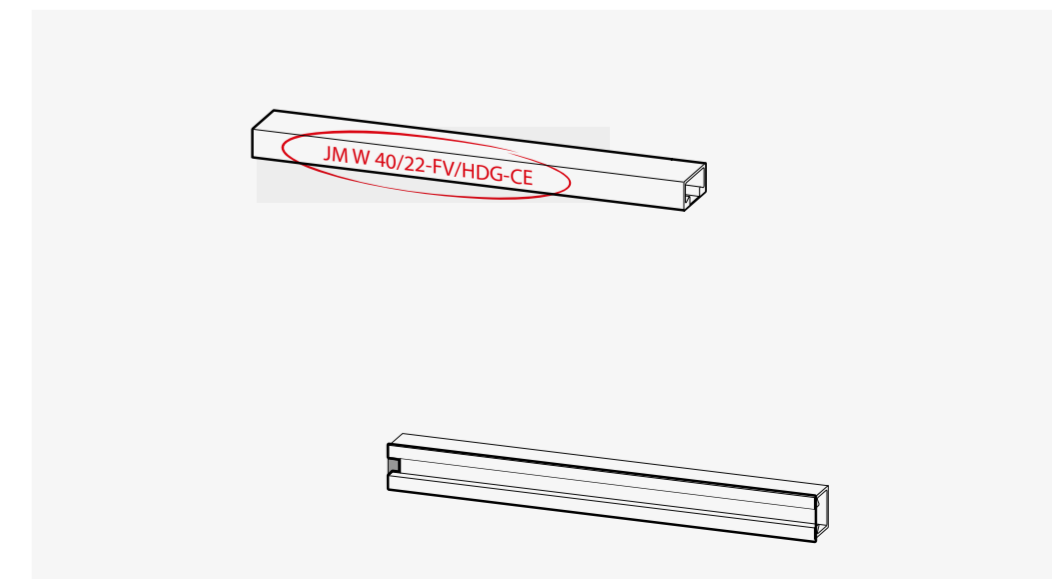

2 Füllung entfernen
 Vor Schraubenmontage Betonreste und Schutzfüllung mechanisch, jedoch nicht chemisch oder mit Feuer entfernen, da Gefahren für Umwelt und Gesundheit durch Dämpfe und Rückstände, sowie Minderung der Dauerfestigkeit durch Korrosion der Bauelemente bestehen.

Removing the Filler
 Before installing T-bolts, mechanically remove any concrete residue and the channel foam filler. Do not remove chemically or with fire, as this risks damaging the environment and your health due to the fumes and residues, and can also damage the components.

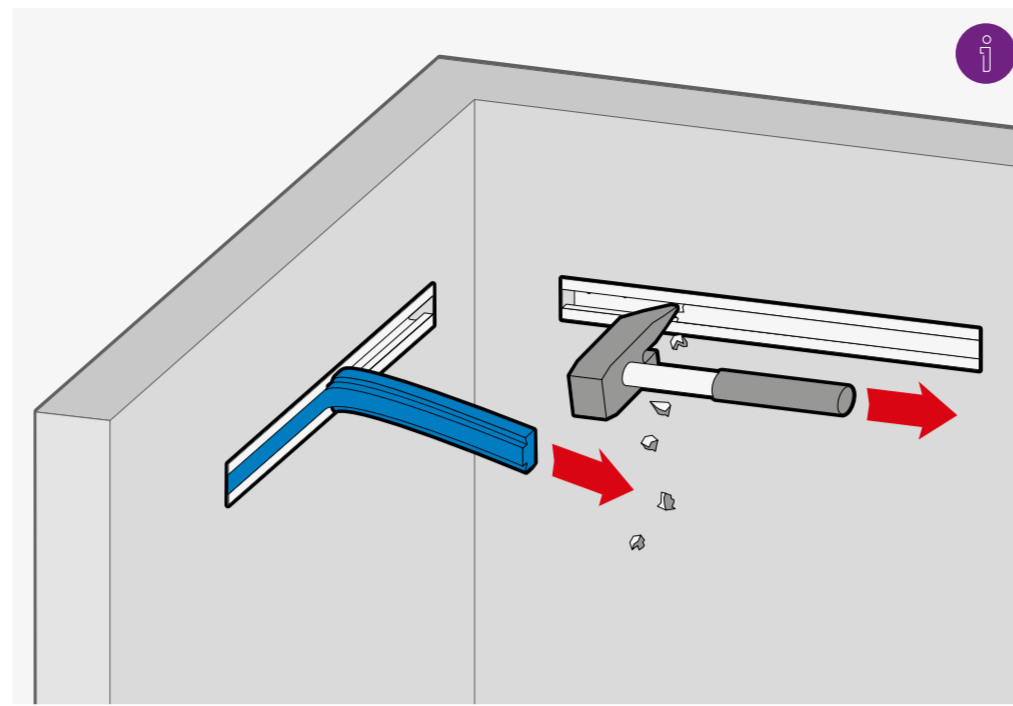

	Ankerschiene, Montageschiene Anchor Channel, Mounting Channel	Schraube T-bolt
	K 28/12 K 28/15 K 28/28	JD
	K 36/20 K 36/36 K 38/17	JH
	K 40/22 K 40/25	JC
JTA	W 40/22 W 40+	JC JKC
JM	K 48/26 K 50/30 K 50/40 K 53/34	JB
	W 50/30 W 50+ W 53/34	JB JKB
	W 55/42	JB
	W 72/48 K 72/48	JA
	W 29/20	JXD
JXA	W 38/23	JXH
	W 53/34	JXB
	W 64/44	JXE
JZA	K 41/22	JZS

3 Schraube positionieren | Positioning the T-bolt

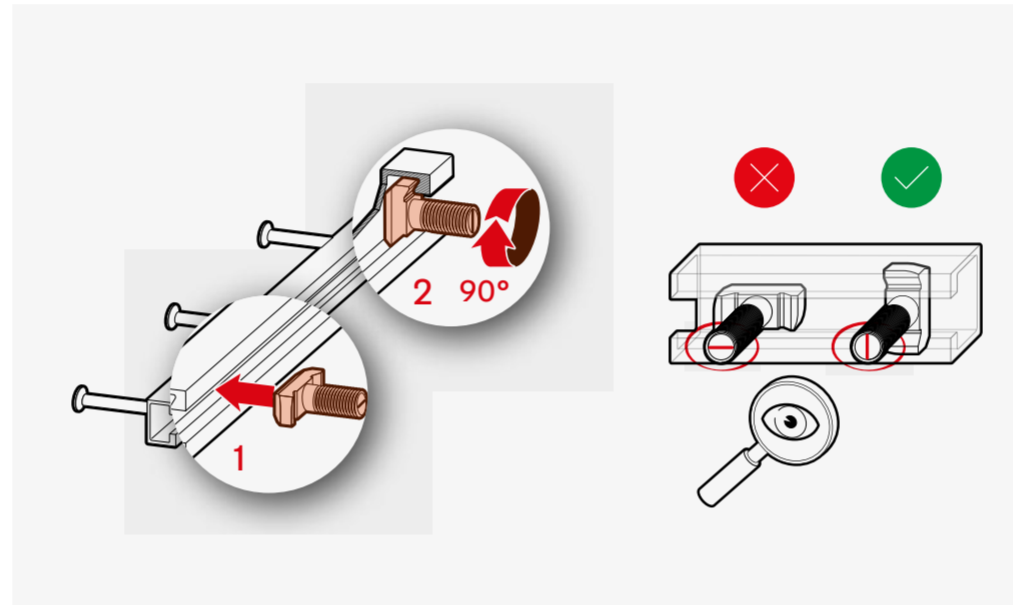
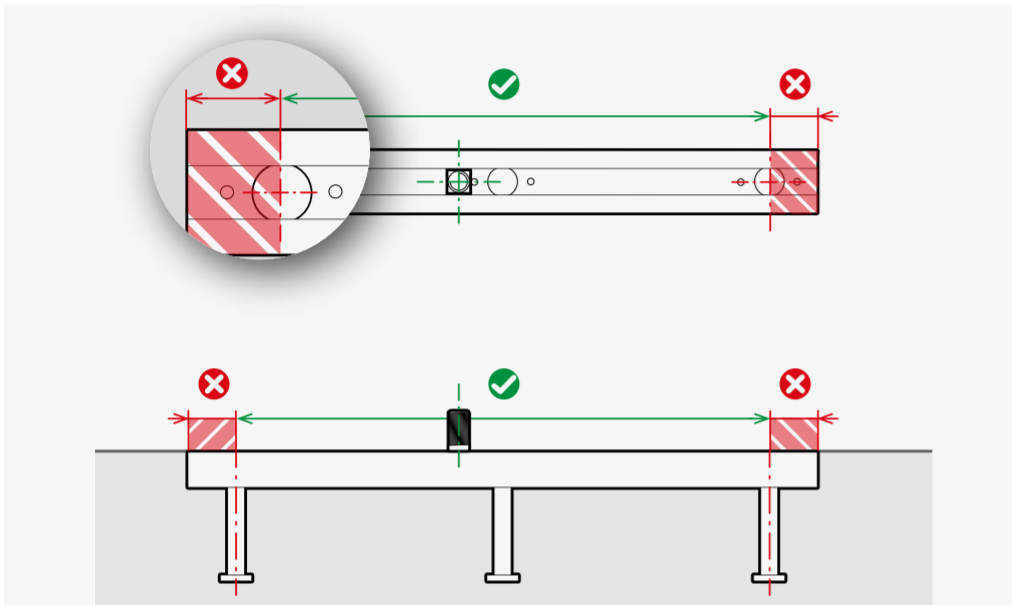

Anzugsdrehmomente | Tightening Torques

Schraube T-bolt channel	Ø	Anzugsdrehmoment Tightening torque T _{inst} in Nm (lb-ft)	
		Normale Montage (siehe 4a) Normal installation (see 4a)	Stahl-Stahl-Kontakt (siehe 4b) Steel-steel contact (see 4b)
Typ type		Material 4.6, 8.8, A4-50, HC-50, A4-70, HC-70, F4-70, L4-70	Material 8.8, A4-70, HC-70, F4-70, L4-70
	M6	-	3 (2.5)
	M8	8 (6)	20 (15)
	M10	13 ¹⁾ (10) ¹⁾ 15 (11)	40 (30)
		-	40 (30)
	M12	15 ¹⁾ (11) ¹⁾ 25 (19)	70 (52)
		-	80 (59)
		-	50 (37)
	M16	40 ²⁾ (30) ²⁾ 45 ³⁾ (34) ³⁾ 60 ⁴⁾ (45) ⁴⁾	180 (133)
		-	120 (89)
		-	200 (148)
		-	180 (133)
		-	90 (67)
	M20	75 ⁵⁾ (56) ⁵⁾ 120 (89)	360 (266)
		-	350 (259)
		-	360 (266)
	M24	200 (148)	620 (458)
		-	450 (332)
	M27	300 (222)	900 (664)
	M30	380 (281)	1200 (885)

4 Zusammenbau | Assembly

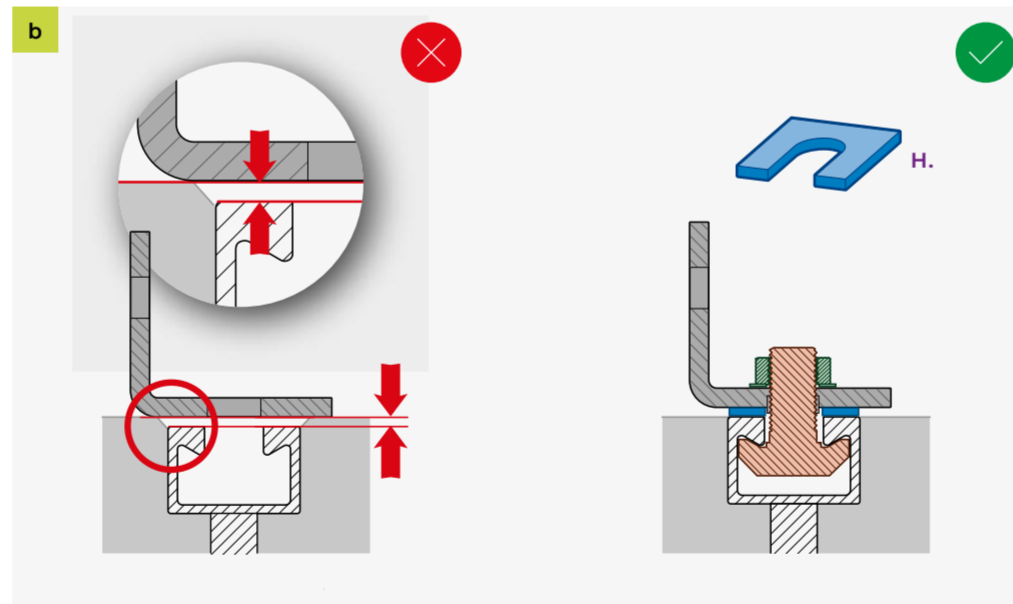
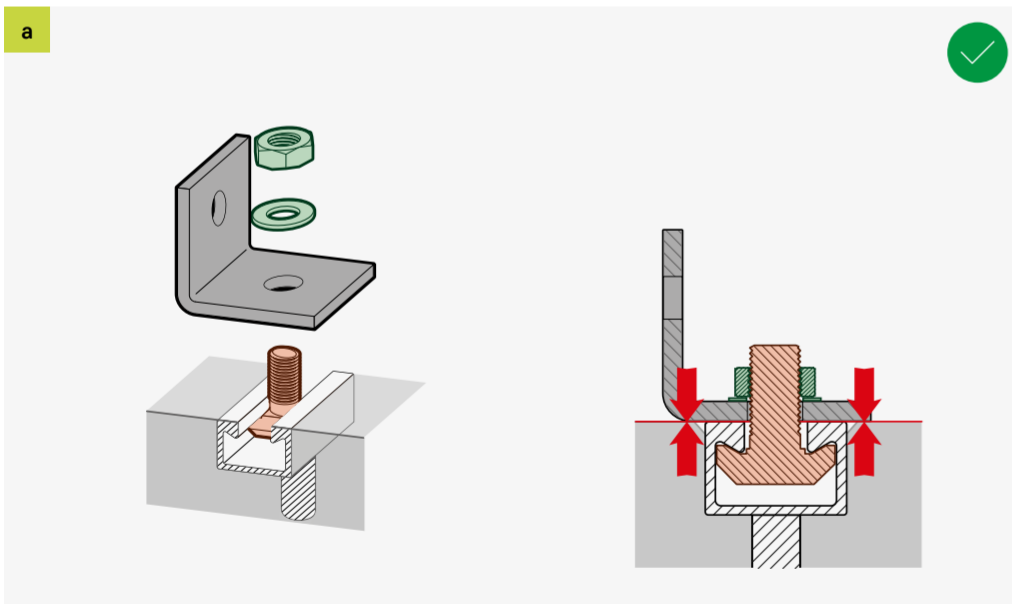

5 Mutter anziehen
 Drehmomente beachten! Bei Montage nach 4b auf direkten Kontakt Anbauteil/Schiene achten!

Tightening the nut
 Check tightening torques! Ensure steel to steel contact (see 4b) between the bracket and channel before tightening!

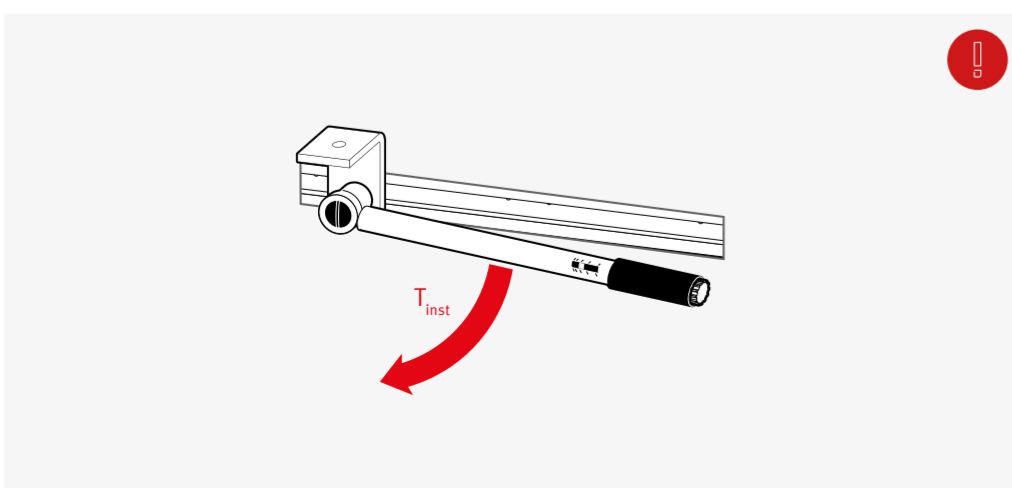

Hier bitte eine Darstellung analog zu 4b für die Montageschiene hinzufügen.
 Mit Befestigungsschrauben die Schiene tragen und den Hakenkopfschrauben korrekt im Profil montiert.

¹⁾ JD, ²⁾ JH, ³⁾ JC, ⁴⁾ JB, ⁵⁾ JB in K 50/30; W 50/30; W 50+